

Allura II



Οδηγίες χρήσης

Μέρος Α: Γενικές πληροφορίες

Μέρος Β: Διαχειριστής και ειδικευμένο προσωπικό

Μέρος Γ: Νοσηλευτικό προσωπικό, τρόφιμοι και ιδιώτες αγοραστές

Μέρος Α: Γενικές πληροφορίες

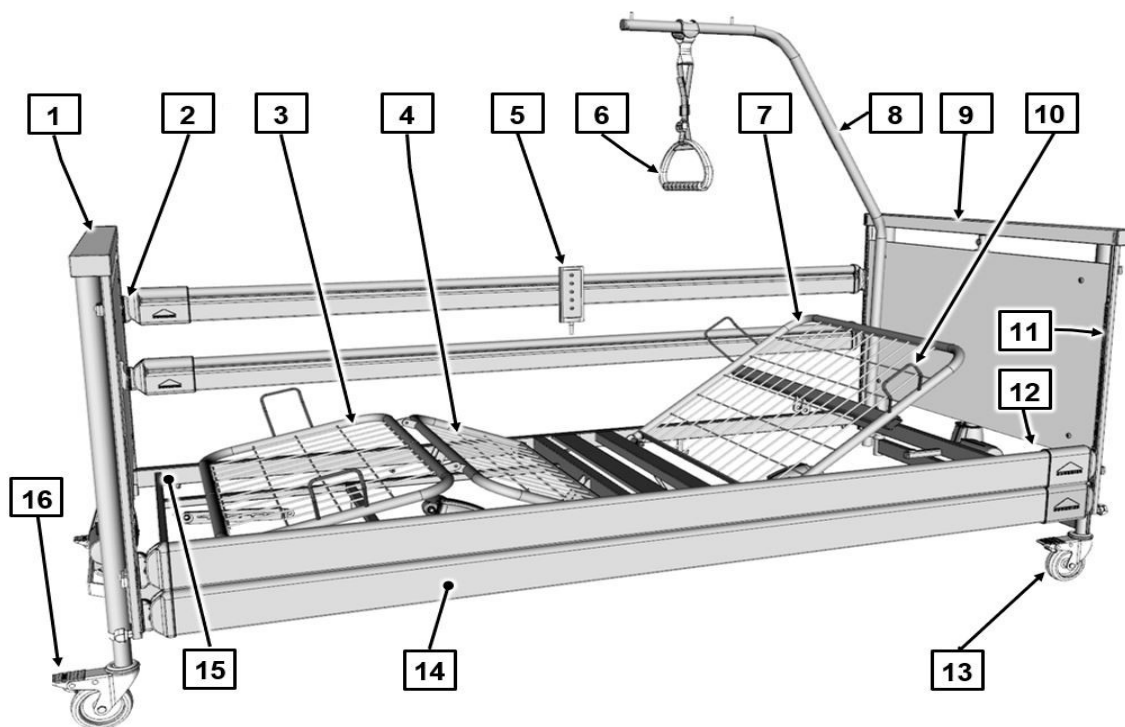

[1] Μετώπη ποδιών πλαισίου

[2] Κουμπιά απασφάλισης για πλαινό ασφαλείας (4 κομμάτια)

[3] Στήριγμα κνήμης

[4] Στήριγμα μηρού

[5] Χειριστήριο

[6] Τριγωνική λαβή

[7] Στήριγμα πλάτης

[8] Αναρτήρας

[9] Μετώπη κεφαλής πλαισίου

[10] Χερούλια στρώματος (4 κομμάτια)

[11] Οδηγοί (4 κομμάτια)

[12] Θήκες αναρτήρα (2 κομμάτια, στην εικόνα είναι καλυμμένες)

[13] Ρόδες (4 κομμάτια)

[14] Δοκοί πλαινών ασφαλείας

[15] Πλαίσιο τελάρου

[16] Φρένο

Πίνακας περιεχομένων

Μέρος Α: Γενικές πληροφορίες

1	Διεύθυνση, πληροφορίες πελάτη, πληροφορία αγοράς.....	1
2	Πρόλογος.....	2
3	Τυπικότητες αυτών των οδηγιών.....	3
3.1	Υποδείξεις ασφαλείας.....	3
3.2	Υποδείξεις με εικονίδια (icons).....	4
4	Περιγραφή προϊόντος.....	5
4.1	Ενδεδειγμένη χρήση.....	5
4.2	Αντενδείξεις.....	7
4.3	Μέρη του κρεβατιού.....	7
4.3.1	Πλαίσιο τελάρου.....	7
4.3.2	Πλευρικό κιγκλίδωμα (ασφαλιζόμενο).....	8
4.3.3	Ηλεκτρικό σύστημα ρύθμισης.....	8
4.4	Μεγέθη τελάρου.....	8
4.5	Τεχνικά στοιχεία.....	9
4.5.1	Πινακίδα τύπου.....	9
4.5.2	Αριθμός PID.....	11
4.5.3	Χρησιμοποιημένα υλικά.....	11
4.5.4	Διαστάσεις και βάρη.....	11
4.5.5	Περιοχές ρύθμισης.....	12
4.5.6	Συνθήκες περιβάλλοντος.....	12
4.5.7	Ταξινόμηση.....	13
4.5.8	Ηλεκτρικά στοιχεία.....	14
4.5.9	Πληροφορίες σχετικά με την ηλεκτρομαγνητική συμβατότητα (ΗΜΣ).....	15
4.5.10	Ηλεκτρική συνδεσμολογία.....	20



1 Διεύθυνση, πληροφορίες πελάτη, πληροφορία αγοράς

Κατασκευαστής

Burmeier GmbH & Co. KG

(Μία επιχείρηση του ομίλου Stiegemeyer)

Industriestraße 53 / D-32120 Hiddenhausen

Τηλ.:+49 (0) 5223 9769 - 0

Φαξ:+49 (0) 5223 9769 - 090

E-Mail:info@burmeier.com

Internet:www.burmeier.com

Κέντρο εξυπηρέτησης πελατών

Εάν βρίσκεστε στη Γερμανία, παρακαλούμε απευθυνθείτε για παραγγελίες ανταλλακτικών, αιτήματα εξυπηρέτησης πελατών και για περαιτέρω ερωτήσεις στο κέντρο εξυπηρέτησης πελατών:

Burmeier GmbH & Co. KG

(Μία επιχείρηση του ομίλου Stiegemeyer)

Industriestraße 53 / D-32120 Hiddenhausen

Τηλ.:+49 (0) 5223 9769 - 0

Φαξ:+49 (0) 5223 9769 - 090

E-Mail:info@burmeier.com

Internet:www.burmeier.com

Πληροφορία αγοράς

Οι πελάτες εκτός Γερμανίας μπορούν να απευθύνουν όλες τις ερωτήσεις τους στην αντιπροσωπεία μας στην εκάστοτε χώρα. Μπορείτε να βρείτε τα στοιχεία επικοινωνίας στη σελίδα μας στο διαδίκτυο.

Αυτό το προϊόν δεν διαθέτει άδεια για την βορειοαμερικανική αγορά, ειδικότερα για της Ηνωμένες Πολιτείες Αμερικής. Η προώθηση και χρήση του κρεβατιού νοσηλείας σε αυτές τις αγορές, ακόμη και από τρίτους, απαγορεύεται εκ μέρους του κατασκευαστή.

2 Πρόλογος

Αξιότιμη πελάτισσα, αξιότιμε πελάτη,

η εταιρεία Burmeier κατασκεύασε αυτό το κρεβάτι για σάς, για να σας υποστηρίξει το καλύτερο δυνατό στην αντιμετώπιση των προκλήσεων της κατ' οίκον φροντίδας. Στόχος μας είναι να σχεδιάζουμε προϊόντα υψηλής ποιότητας και μεγάλης διάρκειας ζωής. Θα πρέπει να κάνουν την παραμονή των κατοίκων στο κρεβάτι καθώς και την εργασία του νοσηλευτικού προσωπικού και των συγγενών στο κρεβάτι όσο το δυνατόν πιο άνετη και ασφαλή. Για αυτόν τον λόγο, ελέγχουμε όλες τις λειτουργίες και την ασφάλεια των ηλεκτρικών συστημάτων πριν από την παράδοση. Κάθε κρεβάτι φεύγει από την εταιρεία μας σε άψογη κατάσταση.

Για τη διατήρηση αυτής της κατάστασης, απαιτείται ορθός χειρισμός και φροντίδα. Για αυτόν τον λόγο, διαβάστε προσεκτικά και τηρείτε αυτές τις οδηγίες χρήσης. Θα σας βοηθήσουν τόσο κατά την πρώτη θέση του κρεβατιού σε λειτουργία όσο και στην καθημερινή χρήση. Ως κάτοχος και χρήστης θα βρείτε εδώ όλες τις πληροφορίες σχετικά με τον άνετο χειρισμό και την ασφαλή μεταχείριση του κρεβατιού. Οι οδηγίες χρήσης είναι ένα πρακτικό εγχειρίδιο, το οποίο πρέπει να φυλάσσεται και να είναι άμεσα διαθέσιμο.

Το κατάστημα ιατρικού εξοπλισμού, το οποίο σας παρέδωσε την κλίνη, βρίσκεται και κατά τη διάρκεια της χρήσης του προϊόντος ευχαρίστως ανά πάσα στιγμή στην διάθεσή σας για απορίες που σχετίζονται με τις υπηρεσίες εξυπηρέτησης και επισκευές.

Με αυτή την κλίνη θέλουμε να προσφέρουμε σε εσάς, στους ανθρώπους που χρήζουν φροντίδας και σε όλους τους χρήστες ένα ασφαλές και πρακτικό βοήθημα, για να σας υποστηρίξουμε ουσιαστικά στις καθημερινά αυξανόμενες απαιτήσεις της περίθαλψης.

Ευχαριστούμε για την εμπιστοσύνη σας

Burmeier GmbH & Co. KG

www.burmeier.com

3 Τυπικότητες αυτών των οδηγιών

3.1 Υποδείξεις ασφαλείας

Αυτή η κλίνη νοσηλείας ανταποκρίνεται στο χρονικό σημείο της παράδοσης στην σημερινή κατάσταση της τεχνολογίας και έχει ελεγχθεί από ένα ανεξάρτητο ινστιτούτο ελέγχου.

Να χρησιμοποιείτε την κλίνη νοσηλείας μόνο σε άψογη κατάσταση.

Εξήγηση των χρησιμοποιούμενων συμβόλων ασφαλείας

Σε αυτές τις οδηγίες χρήσεως παρουσιάζονται οι οδηγίες ασφαλείας με τον εξής τρόπο:

ΠΡΟΕΙΔΟΠΟΙΗΣΗ

ΠΡΟΕΙΔΟΠΟΙΗΣΗ

- Η ΠΡΟΕΙΔΟΠΟΙΗΣΗ παραπέμπει σε μια δυνητικά επικίνδυνη κατάσταση που, αν δεν αποφευχθεί, μπορεί να οδηγήσει σε θάνατο ή σε σοβαρούς τραυματισμούς.

ΠΡΟΣΟΧΗ

ΠΡΟΣΟΧΗ

- Η ΠΡΟΣΟΧΗ παραπέμπει σε μια δυνητικά επικίνδυνη κατάσταση που, όταν δεν αποφευχθεί, μπορεί να οδηγήσει σε ελαφρείς ή μικρούς τραυματισμούς.

ΠΡΟΣΟΧΗ

ΠΡΟΣΟΧΗ

- Υπόδειξη για επιβλαβή κατάσταση με τις πιθανές επιπτώσεις: το προϊόν ή κάτι στο περιβάλλον του μπορεί να υποστεί ζημιά.

Το εκάστοτε χρησιμοποιούμενο σύμβολο ασφαλείας δεν αντικαθιστά το κείμενο της επισήμανσης ασφαλείας. Γι' αυτό διαβάστε την επισήμανση ασφαλείας και τηρήστε την ακριβώς!

3.2 Υποδείξεις με εικονίδια (icons)

Γενικές υποδείξεις και παραπομπές παρουσιάζονται συμβολικά με τον εξής τρόπο:

 Γενικές υποδείξεις, συμβουλές και χρήσιμες διαδικασίες.

Παραπομπή ή ενεργός σύνδεσμος (link): Δείχνει σε πιο μέρος της οδηγίας βρίσκεται ο στόχος, αριθμός κεφαλαίου και αριθμός σελίδας. Παράδειγμα: [Μέρος Β: Οδηγίες ασφαλείας](#) » [3](#).

4 Περιγραφή προϊόντος

4.1 Ενδειγμένη χρήση

- Η κλίνη νοσηλείας Allura II, που στο εξής θα ονομάζεται κρεβάτι, χρησιμεύει σαν άνετη λύση για την κατάκλιση και διευκόλυνση της περίθαλψης ανθρώπων σε οίκους ευγηρίας και νοσηλευτικά ιδρύματα, οι οποίοι χρειάζονται φροντίδα και είναι ανήμποροι. Επίσης σχεδιάστηκε σαν άνετη λύση για την κατ' οίκον περίθαλψη ανθρώπων που χρειάζονται φροντίδα, έχουν αναπηρία ή είναι ανήμποροι. Σκοπός του είναι να υποστηρίξει αυτή την περίθαλψη.
- Αυτές οι οδηγίες χρήσης απευθύνονται τόσο στον ιδιώτη αγοραστή όσο και στον εμπορικό φορέα ως εγχειρίδιο για τον ασφαλή χειρισμό του προϊόντος. Περιέχει πληροφορίες για τον χειρισμό, την συντήρηση και φροντίδα και σας υποδεικνύει δυνητικούς κινδύνους από λανθασμένη χρήση.
- Η κλίνη νοσηλείας σχεδιάστηκε για τη χρήση σε νοσοκομεία μόνο για χώρους της ομάδας εφαρμογής 0.
- Περισσότερες λεπτομέρειες για το επιτρεπόμενο περιβάλλον εφαρμογής θα βρείτε στο Κεφάλαιο [Μέρος A: Συνθήκες περιβάλλοντος](#) » 12. Περισσότερες πληροφορίες για πιθανές ηλεκτρομαγνητικές παρεμβολές θα βρείτε στο Κεφάλαιο [Μέρος A: Πληροφορίες σχετικά με την ηλεκτρομαγνητική συμβατότητα \(ΗΜΣ\)](#) » 15.
- Αυτό το κρεβάτι επιστρέφεται να χρησιμοποιείται μόν ως μονόκλινο.
- Αυτό το κρεβάτι ενδέχεται να προορίζεται για την περίθαλψη υπό τις οδηγίες ενός γιατρού και να εξυπηρετεί στην διάγνωση, θεραπεία ή παρακολούθηση του τροφίμου. Γι' αυτό είναι εξοπλισμένο με μία λειτουργία κλειδώματος των ηλεκτρικών συστημάτων ρύθμισης.
- Αυτό το κρεβάτι δεν έχει καμία ιδιαίτερη δυνατότητα ισοδυναμικής σύνδεσης. Αυτό να το λάβετε υπόψη πριν την ένωση με πρόσθετες ηλεκτρικές (ιατρικές) συσκευές.

Περισσότερες πληροφορίες για τυχόν λήψη πρόσθετων μέτρων προστασίας θα βρείτε:

- Στις οδηγίες χρήσεως αυτών των πρόσθετων, ηλεκτρικών συσκευών (π. χ. συστήματα αέρος και αποθήκευσης, αντλίες έγχυσης, σωλήνες σίπισης, κ.λ.π)
- Στην πρόσφατη έκδοση του πρότυπου EN 60601-1 (Ασφάλεια ηλεκτρικών ιατρικών συσκευών)
- Στην πρόσφατη έκδοση του πρότυπου VDE 0107 (Εγκαταστάσεις ρεύματος υψηλής έντασης σε νοσοκομεία)
- Αυτό το κρεβάτι επιτρέπεται να φέρει και να λειτουργεί χωρίς περιορισμούς με μέγιστο διαρκές φορτίο 250 kg (τρόφιμος και εξαρτήματα).
- Το επιτρεπόμενο βάρος τροφίμου εξαρτάται από το ταυτόχρονα τοποθετημένο ολικό βάρος των εξαρτημάτων (π.χ. αναπνευστικές συσκευές, εγχύσεις,...)

Βάρος εξαρτημάτων (με στρώμα)	Μέγιστο επιτρεπόμενο βάρος τροφίμου
10 kg	240 kg
20 kg	230 kg

- Προσέξτε ιδιαίτερα σε τροφίμους με άσχημη κλινική κατάσταση τις οδηγίες ασφαλείας στο Κεφάλαιο [Μέρος Β: Οδηγίες ασφαλείας](#) » [3](#).
- Αυτό το κρεβάτι επιτρέπεται να χειρίζεται μόνο από κατατοπισμένα άτομα.
- Αυτό το κρεβάτι είναι κατάλληλο για πολλαπλή επαναχρησιμοποίηση. Προσέξτε σε αυτή την περίπτωση τις απαραίτητες προϋποθέσεις:
 - Βλέπε κεφάλαιο [Μέρος Β: Καθαρισμός και απολύμανση](#) » [23](#).
 - Βλέπε κεφάλαιο [Μέρος Β: Συντήρηση](#) » [27](#).
- Ακόμη και αν ο τρόφιμος είναι ξαπλωμένος στο κρεβάτι, δεν επιτρέπεται το κρεβάτι να μετακινείται εντός του δωματίου. Πηγαίνετε καταρχάς το τελάρο σε μια επίπεδη βασική θέση και στο **χαμηλότερο** σημείο.
- Αυτό το κρεβάτι επιτρέπεται να λειτουργεί μόνο κάτω από τις συνθήκες χρήσης που περιγράφονται σε αυτές τις οδηγίες χρήσης. Κάθε άλλη χρήση θεωρείται μη προβλεπόμενη.
- Το κρεβάτι αυτό δεν επιτρέπεται να τροποποιείται χωρίς εξουσιοδότηση από τον κατασκευαστή.

4.2 Αντενδείξεις

Αυτό το κρεβάτι είναι κατάλληλο μόνο για τροφίμους, των οποίων οι ελάχιστες σωματικές διαστάσεις/τα ελάχιστα σωματικά βάρη δεν είναι κάτω από:

- Ύψος: 146 cm
- Βάρος: 40 kg
- Δείκτης μάζας σώματος "BMI": 17

Υπολογισμός BMI:

$BMI = \text{Βάρος τροφίμου (kg)} / \text{Ανάστημα τροφίμου (m)}^2$

Παράδειγμα α

$41 \text{ kg} / (1,5 \text{ m} \times 1,5 \text{ m}) = 18,2 = \text{ok!}$

Παράδειγμα β

$35 \text{ kg} / (1,5 \text{ m} \times 1,5 \text{ m}) = 15,6 = \text{όχι ok!}$

ΠΡΟΣΟΧΗ

Κίνδυνος τραυματισμού

Σε περίπτωση μη τήρησης αυτών των υποδείξεων μπορεί να προκληθούν στον τρόφιμο τραυματισμοί από παγίδευση και σύνθλιψη.

- Σε τροφίμους με μικρότερο ανάστημα/βάρος υφίσταται κατά την χρήση των πλαϊνών ασφαλείας, λόγω των μικρότερων άκρων τους, αυξημένος κίνδυνος παγίδευσης μεταξύ των ελεύθερων χώρων αυτών των πλαϊνών ασφαλείας.

4.3 Μέρη του κρεβατιού

Το κρεβάτι παραδίδεται αποσυναρμολογημένο και τοποθετημένο σε έναν εξοπλισμό αποθήκευσης. Μπορεί να μεταφερθεί χωρίς προβλήματα και σε πολυκατοικίες. Αποτελείται από δύο πλαίσια (κεφαλή και πόδι), ένα πλαίσιο τελάρου χωρισμένο στη μέση, τέσσερις δοκούς ασφάλισης πλευρικού κιγκλιδώματος και έναν αναρτήρα με τριγωνική λαβή. Το κρεβάτι στέκεται επάνω σε τέσσερις κατευθυνόμενες ρόδες, οι οποίες είναι όλες εξοπλισμένες με ένα φρένο ακινητοποίησης.

4.3.1 Πλαίσιο τελάρου

Το πλαίσιο τελάρου αποτελείται από τέσσερα μέρη: από ένα ρυθμιζόμενο ερεισίνωτο, ένα σταθερό μεσαίο κομμάτι και από ένα ρυθμιζόμενο στήριγμα μηρού και κνήμης. Τα στηρίγματα

μηρού και κνήμης μπορούν να ρυθμιστούν με την βοήθεια ηλεκτροκινητήρων. Το τελάρο μπορεί να ρυθμιστεί οριζόντια στο ύψος ή σε κατώτερη θέση ποδιού. Όλες οι ρυθμίσεις διενεργούνται με ένα χειριστήριο.

4.3.2 Πλευρικό κιγκλίδωμα (ασφαλιζόμενο)

Το κρεβάτι έχει από τις δύο πλευρές ασφαλιζόμενους δοκούς πλευρικών κιγκλιδωμάτων, που μπορείτε να τις σηκώσετε σαν φράγμα ή, αν δεν χρειάζεται, να τις κατεβάσετε. Έτσι ασφαλιζεται ο τρόφιμος για να μην πέσει άθελα από το κρεβάτι. Το ασφαλιζόμενο πλευρικό κιγκλίδωμα διακρίνεται για την εύκολη συναρμολόγηση και την ευχρηστία. Ανάλογα με τον εξοπλισμό του κρεβατιού, διατίθεται σε ξύλινη ή μεταλλική κατασκευή.

4.3.3 Ηλεκτρικό σύστημα ρύθμισης

Το ηλεκτρικό σύστημα ρύθμισης αυτού του κρεβατιού διαθέτει προστασία αρχικού σφάλματος, είναι βραδυφλεγές (V0) και αποτελείται από:

- ένα «εξωτερικό» τροφοδοτικό.
Το τροφοδοτικό αποτελείται από: Μετατροπέα τάσης και συνδετικό καλώδιο χαμηλής τάσης. Ο μετατροπέας τάσης παράγει χαμηλή τάση προστασίας, η οποία είναι ακίνδυνη για τον τρόφιμο και τον χρήστη. Το τροφοδοτικό τροφοδοτεί με ένα συνδετικό καλώδιο όλους τους μηχανισμούς κίνησης (κινητήρες) με χαμηλή τάση προστασίας. Η υποδοχή σύνδεσης στο πλαίσιο βάσης προστατεύεται από υγρασία. **Μόνο κατά την ενεργοποίηση του χειριστηρίου απελευθερώνεται η ηλεκτρική ροή ενέργειας από το εξωτερικό τροφοδοτικό προς το κρεβάτι.**
- ένα χειριστήριο με σταθερό γάντζο.
Ο χρήστης μπορεί να κλειδώσει τις δυνατότητες ρύθμισης του χειριστηρίου, όταν αυτό το απαιτεί η άσχημη κλινική κατάσταση του τροφίμου.
- την κεντρική μονάδα ελέγχου bus, σε αυτή είναι συνδεδεμένοι όλοι οι κινητήρες μετάδοσης κίνησης και το χειριστήριο μέσω συνδετικών βυσμάτων, που εργάζονται με την χαμηλή τάση προστασίας.
- δυο κινητήρες μετάδοσης κίνησης για οριζόντια ρύθμιση ύψους.
- έναν κινητήρα για το στήριγμα μηρών.
- έναν κινητήρα για το ερεισίνωτο.

4.4 Μεγέθη τελάρου

Το κρεβάτι μπορείτε να το παραγγείλετε στα εξής μεγέθη.





Αυτές οι οδηγίες χρήσεως περιγράφουν ενδεχομένως λειτουργίες ή εξοπλισμούς που δεν διαθέτει το μοντέλο του κρεβατιού σας.

Διαστάσεις τελάρου (ΠxΜ)	Εξωτερικές διαστάσεις (ΠxΜ)
100 x 200 cm (ξύλινο ή μεταλλικό τελάρο)	111 x 224 cm
120 x 200 cm (ξύλινο ή μεταλλικό τελάρο)	121 x 224 cm



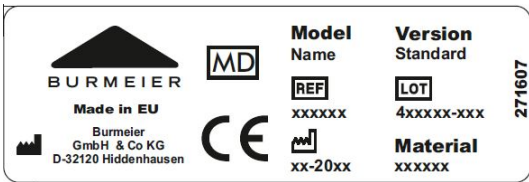

4.5 Τεχνικά στοιχεία









4.5.1 Πινακίδα τύπου

Η πινακίδα τύπου βρίσκεται στην πλευρά της κεφαλής στο πλαίσιο τελάρου. Η πινακίδα τύπου περιέχει τα ακόλουθα στοιχεία:

	
Πινακίδα τύπου, ενδεικτικά	Πινακίδα τύπου (ηλεκτρικά δεδομένα), ενδεικτικά

Εξήγηση των χρησιμοποιούμενων γραφικών συμβόλων:

Μοντέλο	Μοντέλο κρεβατιού
Υλικό	Παραλλαγή υλικού (κατά περίπτωση)
Έκδοση	Παραλλαγή (κατά περίπτωση)
	Αριθμός προϊόντος (Kmat)
	Αριθμός παραγγελίας
	Ημερομηνία κατασκευής (εβδομάδα/έτος)
	Το είδος είναι ένα ιατρικό προϊόν

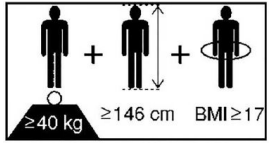
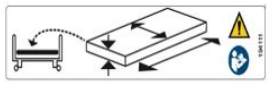
Εξήγηση των χρησιμοποιούμενων γραφικών συμβόλων:	
	Συσκευή με μέρος εφαρμογής τύπου BF σύμφωνα με το πρότυπο IEC 601-1 (ιδιαίτερη προστασία κατά της ηλεκτροπληξίας)
	Συσκευή κατηγορία προστασίας II, με διπλή μόνωση προστασίας
	Μόνο για χρήση μέσα σε κλειστούς χώρους - Να μην χρησιμοποιείται στο ύπαιθρο
	Απόρριψη ηλεκτρικών εξαρτημάτων σύμφωνα με την οδηγία WEEE. Να μην τα πετάτε στα οικιακά απορρίμματα!
	Προσοχή! Να τηρείτε τις οδηγίες χρήσης
Total  :	Συνολικό βάρος κρεβατιού
IP X4	Προστασία του ηλεκτρικού εξοπλισμού από εκτόξευση νερού από όλες τις πλευρές
	Σήμα συμμόρφωσης σύμφωνα με το ΔΙΑΤΑΓΜΑ σχετικά με τα ιατροτεχνολογικά προϊόντα (ΕΕ) 2017/745 (MDR)
	Ασφαλές φορτίο εργασίας
	Επιτρεπόμενο βάρος ασθενούς
	Ελάχιστες διαστάσεις ασθενούς/Ελάχιστο βάρος ασθενούς: Ύψος: 146 cm, βάρος: 40 kg, Δείκτης μάζας σώματος (Body Mass Index «BMI»): 17
	Να χρησιμοποιείτε μόνο εγκεκριμένα από τον κατασκευαστή στρώματα.

Εξήγηση των χρησιμοποιούμενων γραφικών συμβόλων:



Κλειδώστε τον τηλεχειρισμό, σε περίπτωση που ένας τρόφιμος θα μπορούσε να βρεθεί σε κίνδυνο λόγω ακούσιας ηλεκτρικής ρύθμισης.

4.5.2 Αριθμός PID

Στον αριθμό PID περιλαμβάνονται τα στοιχεία ανάθεσης εντολής που ενδιαφέρουν τον κατασκευαστή. Σε κάθε επαφή με τον δικό σας έμπορο να έχετε πρόχειρο τον αριθμό PID. Ο αριθμός PID βρίσκεται στην πλευρά της κεφαλής του πλαισίου τελάρου.



Μέρος A: Εικ.1:
Αριθμός PID

4.5.3 Χρησιμοποιημένα υλικά

Το κρεβάτι είναι κατασκευασμένο κατά το μεγαλύτερο μέρος από χαλύβδινα προφίλ, η επιφάνεια των οποίων είναι επικαλυμμένη με επίχρισμα σκόνης πολυεστέρα ή διαθέτει μεταλλική επίστρωση από ψευδάργυρο ή χρώμιο. Οι δοκοί πλευρικών κιγκλιδωμάτων και το τελάρο αποτελούνται, ανάλογα με τον εξοπλισμό του κρεβατιού, από ξύλο ή μέταλλο. Τα πλαίσια αποτελούνται από χαλύβδινα προφίλ με σανίδες από ξύλο. Όλες οι επιφάνειες είναι σφραγισμένες.

Η δερματική επαφή με τις προαναφερόμενες επιφάνειες δεν είναι επικίνδυνη για την υγεία.

4.5.4 Διαστάσεις και βάρη

i Όλες οι πληροφορίες για διαστάσεις και βάρη σε αυτές τις οδηγίες είναι στοιχεία προσέγγισης.

Συναρμολογημένο κρεβάτι με πλαϊνά ασφαλείας:

Διαστάσεις τελάρου

ανάλογα με τον τύπο μετώπης βλέπε κεφάλαιο [Μέρος A: Μεγέθη τελάρου](#) » [8](#).

Συναρμολογημένο κρεβάτι με πλαϊνά ασφαλείας:

Επισήμανση: Για περισσότερες πληροφορίες παρακαλούμε ανατρέξτε στην ιστοσελίδα μας: www.burmeier.com/de/information/downloads.

Ολικό βάρος, ανάλογα με το μοντέλο	από περίπου 120 kg μέχρι περίπου 133 kg
Ασφαλές φορτίο εργασίας	250 kg
Λυμένο κρεβάτι:	
Μετώπες με κινητήρες	από περίπου 22,8 kg μέχρι περίπου 24 kg
Πλαίσιο τελάρου με κινητήρες	από περίπου 46 kg μέχρι περίπου 54 kg
4 δοκοί πλαϊνών ασφαλείας από ξύλο	15 kg
Αναρτήρας	6 kg
Εξοπλισμός αποθήκευσης	3 kg

4.5.5 Περιοχές ρύθμισης

Ρύθμιση ύψους του τελάρου	περίπου 30 - 80 cm
Ρύθμιση του ερεισίνωτου	περίπου 0° - 70°
Ρύθμιση του στηρίγματος ποδιών	περίπου 0° - 35°
Ρύθμιση σε κατώτερη θέση ποδιών	14 °

4.5.6 Συνθήκες περιβάλλοντος

Δημιουργία θορύβου κατά την ρύθμιση	μέγ. 48 dB (A)
Πρέπει να τηρηθούν οι κάτωθι συνθήκες περιβάλλοντος:	
Κατά την αποθήκευση/μεταφορά:	

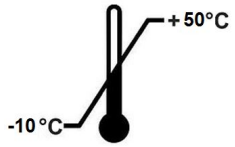
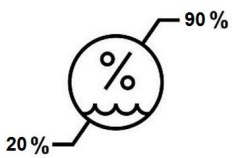
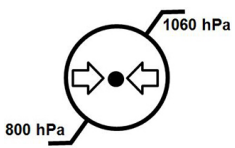
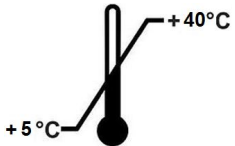
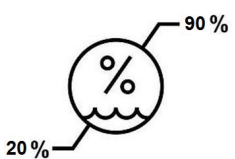
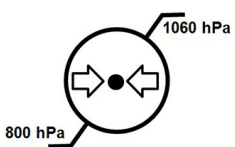
Θερμοκρασία αποθήκευσης	ελάχ. -10° C μέγ. + 50° C	
Σχετική υγρασία αέρος (μη συμπυκνώσιμη)	ελάχ. 20 % μέγ. 80 %	
Ατμοσφαιρική πίεση (σε ύψος ≤ 3000 m)	ελάχ. 700 hPa μέγ. 1060 hPa	
Σε λειτουργία:		
Θερμοκρασία περιβάλλοντος	ελάχ. + 5° C μέγ. + 40° C	
Σχετική υγρασία αέρος (μη συμπυκνώσιμη)	ελάχ. 20 % μέγ. 80 %	
Ατμοσφαιρική πίεση (σε ύψος ≤ 3000 m)	ελάχ. 700 hPa μέγ. 1060 hPa	

4.5.7 Ταξινόμηση

- Αυτό το κρεβάτι πληροί όλες τις απαιτήσεις του ΔΙΑΤΑΓΜΑΤΟΣ σχετικά με τα ιατροτεχνολογικά προϊόντα (ΕΕ) 2017/745 (MDR)
- Αυτό το κρεβάτι έχει ταξινομηθεί ως ενεργό ιατροτεχνολογικό προϊόν της κατηγορίας I με μέρος εφαρμογής του τύπου BF
- Κωδικός EMDN: V08060101 ; HOSPITAL/HOME CARE ELECTRIC MEDICAL BEDS
- Χρήση στα ακόλουθα περιβάλλοντα εφαρμογών IEC 60601-2-52:

3:	Μακροχρόνια περίθαλψη σε ένα ιατρικό περιβάλλον, κατά την οποία απαιτείται ιατρική επίβλεψη και παρέχεται παρακολούθηση όποτε είναι απαραίτητο. Μια ηλεκτρική ιατρική
----	---

	συσκευή που χρησιμοποιείται σε ιατρικές διαδικασίες μπορεί να παρέχεται για τη διατήρηση ή τη βελτίωση της κατάστασης του τροφίμου. (π.χ. γηροκομεία και οίκοι περίθαλψης, κέντρα αποκατάστασης και γηριατρικά ιδρύματα)
4:	Οικιακή περίθαλψη. Χρησιμοποιείται μία ηλεκτρική ιατρική συσκευή για ανακούφιση ή αντιστάθμιση τραύματος, αναπηρίας ή ασθένειας.

4.5.8 Ηλεκτρικά στοιχεία

Τροφοδοτικό	
Τύπος	Linak SMPS 20
Τάση εισόδου	AC 230 V, $\pm 10 \%$, 50 Hz
μέγιστη κατανάλωση ρεύματος	AC 2,5 A
Τάση εξόδου	DC 35 V
Ρεύμα εξόδου	μέγιστο DC 6,0 A
Διάρκεια λειτουργίας	(Διαλείπουσα λειτουργία) 2 min ΕΝΕΡΓΟΠΟΙΗΣΗ / 18 min ΑΠΕΝΕΡΓΟΠΟΙΗΣΗ
Είδος προστασίας	IP X4
Ταξινόμηση	Κατηγορία προστασίας II, όχι για χρήση σε εκρήξιμες ατμόσφαιρες

Χειριστήριο με λειτουργία κλειδώματος	
Τύπος	Linak HL 74
Είδος προστασίας	IP X4

Κινητήρες για ύψος τελάρου	
Τύπος	Linak LA 27
Δύναμη/Διαστάσεις εγκατάστασης/Διαδρομή	1900 N / 700 mm / 505 mm
Τάση εισόδου	DC 24 V
Διάρκεια λειτουργίας	Διαλείπουσα λειτουργία: 2 min ΕΝΕΡΓΟΠΟΙΗΣΗ / 18 min ΑΠΕΝΕΡΓΟΠΟΙΗΣΗ

Κινητήρες για ύψος τελάρου

Είδος προστασίας	IP X4
------------------	-------

Κινητήρας ερεισίνωτου

Τύπος	Linak LA 27
Δύναμη/Διαστάσεις εγκατάστασης/Διαδρομή	3500 N / 320 mm / 110 mm
Τάση εισόδου	DC 24 V
Διάρκεια λειτουργίας	Διαλείπουσα λειτουργία: 2 min ΕΝΕΡΓΟΠΟΙΗΣΗ / 18 min ΑΠΕΝΕΡ- ΓΟΠΟΙΗΣΗ
Είδος προστασίας	IP X4

Κινητήρας στηρίγματος μηρού

Τύπος	Linak LA 27
Δύναμη/Διαστάσεις εγκατάστασης/Διαδρομή	2500 N / 270 mm / 60 mm
DC 24 V	Τάση εισόδου
Διάρκεια λειτουργίας	Διαλείπουσα λειτουργία: 2 min ΕΝΕΡΓΟΠΟΙΗΣΗ / 18 min ΑΠΕΝΕΡ- ΓΟΠΟΙΗΣΗ
Είδος προστασίας	IP X4

4.5.9 Πληροφορίες σχετικά με την ηλεκτρομαγνητική συμβατότητα (ΗΜΣ)

i Να χρησιμοποιείτε μόνο συγκεκριμένα ειδικά καλώδια και εξαρτήματα που καθορίζονται από τον κατασκευαστή, ούτως ώστε να εξασφαλίζεται η λειτουργία του κρεβατιού χωρίς ηλεκτρομαγνητικές παρεμβολές (βλέπε επίσης και κεφάλαιο «Ανταλλακτικά, εξαρτήματα» των οδηγιών χρήσης των κρεβατιών).

Λόγω πιθανών ηλεκτρομαγνητικών παρεμβολών παρακείμενων συσκευών δεν αναμένονται/δεν είναι γνωστοί ουσιαστικοί περιορισμοί απόδοσης αυτού του κρεβατιού σε κανονικές συνθήκες χρήσης, όπως περιγράφεται στις εκάστοτε κύριες οδηγίες χρήσεως.

⚠ ΠΡΟΣΟΧΗ

Κίνδυνος λειτουργικών διαταραχών

Εάν δεν ληφθούν υπόψη αυτές οι υποδείξεις, μπορεί να προκύψουν δυσλειτουργίες και υλικές ζημιές.

- Η χρήση άλλων εξαρτημάτων, άλλων μετατροπέων και άλλων αγωγών από αυτά που έχει παράσχει η εταιρεία BURMEIER για αυτό το κρεβάτι, μπορεί να οδηγήσει σε αυξημένες εκπομπές ηλεκτρομαγνητικών παρεμβολών ή να έχει ως αποτέλεσμα μειωμένη ηλεκτρομαγνητική ατρωσία του κρεβατιού και ελαττωματικό τρόπο λειτουργίας.
- Θα πρέπει να αποφεύγεται η χρήση αυτής της συσκευής δίπλα από άλλες συσκευές που βρίσκονται πολύ κοντά, επειδή αυτό μπορεί να έχει σαν αποτέλεσμα τον ελαττωματικό τρόπο λειτουργίας. Εάν ωστόσο είναι αναγκαία η χρήση με αυτόν τον τρόπο, θα πρέπει να παρακολουθείτε αυτή την συσκευή και τις άλλες συσκευές, για να βεβαιωθείτε ότι λειτουργούν κανονικά.
- Φορητές συσκευές επικοινωνίας υψηλής συχνότητας (ασύρματοι, κινητά τηλέφωνα κλπ.), συμπεριλαμβανομένου των εξαρτημάτων τους (π.χ. καλώδια κεραίας και εξωτερικές κεραίες), θα πρέπει να χρησιμοποιούνται σε απόσταση όχι μικρότερη από 30 cm από τα ηλεκτρικά μέρη και τους αγωγούς αυτού του κρεβατιού. Η μη τήρηση μπορεί να προκαλέσει την μείωση των χαρακτηριστικών απόδοσης της συσκευής.

Το κρεβάτι προορίζεται για χρήση στο ηλεκτρομαγνητικό περιβάλλον που αναφέρεται παρακάτω. Ο διαχειριστής ή ο χρήστης του κρεβατιού οφείλει να εξασφαλίσει ότι θα χρησιμοποιηθεί σε ένα τέτοιο περιβάλλον.

Αυτό το προϊόν συμμορφώνεται με τα εξής πρότυπα ηλεκτρομαγνητικής συμβατότητας (EMC) για εκπομπή παρεμβολών και ατρωσία:

Περιβαλλοντικά όρια των εκπομπών παρεμβολών	
Φαινόμενο	Περιβάλλον σε περιοχή της οικιακής υγειονομικής περίθαλψης
Αγώγιμες και ακτινοβολούμενες εκπομπές παρεμβολών	CISPR 11
Παραμορφώσεις από αρμονικές συχνότητες	βλέπε IEC 61000-3-2
Διακυμάνσεις τάσης και αναλαμπές (flicker)	βλέπε IEC 61000-3-3

Περίβλημα		
Φαινόμενο	Βασικό πρότυπο ΗΜΣ ή διαδικασία ελέγχου	Επίπεδο ατρωσίας (Δοκιμή + Compliance)
		Περιβάλλον σε περιοχή της οικιακής υγειονομικής περιθαλψης
Ηλεκτροστατική εκκένωση (ESD)	IEC 61000-4-2	+/- 8 kV επαφή
		+/- 2 kV, +/- 4 kV , +/- 8 kV, +/- 15 kV· +/- 25kV αέρας
Ηλεκτρομαγνητικά πεδία υψηλής συχνότητας	IEC 61000-4-3	10 V/m · (80 MHz έως 2,7 GHz· 80% AM σε 1 kHz)
Ηλεκτρομαγνητικά πεδία υψηλής συχνότητας σε άμεση γεινίαση ασύρματων συσκευών επικοινωνίας	IEC 61000-4-3	Βλέπε ξεχωριστό πίνακα ZZ (στο τέλος του κεφαλαίου)
Μαγνητικά πεδία με ενεργειακές ονομαστικές συχνότητες	IEC 61000-4-8	Βλέπε ξεχωριστό πίνακα ZZ (στο τέλος του κεφαλαίου)

Πύλη εναλλασσόμενου ρεύματος για την είσοδο τροφοδοσίας		
Φαινόμενο	Βασικό πρότυπο ΗΜΣ	Επίπεδο ατρωσίας (Δοκιμή + Compliance)
		Περιβάλλον σε περιοχή της οικιακής υγειονομικής περιθαλψης
Γρήγορα μεταβατικά ηλεκτρικά μεγέθη παρεμβολών / ριπών (bursts)	IEC 61000-4-4	+/- 2 kV, 100 kHz συχνότητα επανάληψης
Κρουστικές τάσεις: Αγωγός σε αγωγό	IEC 61000-4-5	+/- 0,5 kV· +/- 1kV
Αγώγιμα μεγέθη παρεμβολών, επαγόμενα από πεδία υψηλής συχνότητας	IEC 61000-4-6	3 V · 0,15 MHz έως 80 MHz· 6V σε ραδιοερασιτεχνικές ζώνες συχνοτήτων μεταξύ 0,15 MHz και 80MHz 80% AM σε 1 kHz)
Βυθίσεις τάσης	IEC 61000-4-11	0% UT · ½ περίοδος· σε 0, 45, 90, 135, 180, 225, 270 και 315 μίρες

Πύλη εναλλασσόμενου ρεύματος για την είσοδο τροφοδοσίας		
Φαινόμενο	Βασικό πρότυπο ΗΜΣ	Επίπεδο ατρωσίας (Δοκιμή + Compliance)
		Περιβάλλον σε περιοχή της οικιακής υγειονομικής περίθαλψης
		0% UT · 1 περίοδος· και 70% UT· 25 περίοδοι· μονοφασικά σε 0 μοίρες
Διακοπές τάσης	IEC 61000-4-11	0% UT· 250 περίοδοι

Πύλες τμημάτων εισόδου / εξόδου σήματος		
Φαινόμενο	Βασικό πρότυπο ΗΜΣ	Επίπεδο ατρωσίας (Δοκιμή + Compliance)
		Περιβάλλον σε περιοχή της οικιακής υγειονομικής περίθαλψης
Ηλεκτροστατική εκκένωση (ESD)	IEC 61000-4-2	+/- 8 kV +/- 2 kV, +/- 4 kV , +/- 8 kV, +/- 15 kV· +/- 25kV αέρας·
Γρήγορα μεταβατικά ηλεκτρικά μεγέθη παρεμβολών / ριπών (bursts)	IEC 61000-4-4	+/- 1 kV, 100 kHz συχνότητα επανάληψης
Αγώγιμα μεγέθη παρεμβολών, επαγόμενα από πεδία υψηλής συχνότητας	IEC 61000-4-6	3 V, 0,15 MHz έως 80 MHz· 6V σε ραδιοερασιτεχνικές ζώνες συχνοτήτων μεταξύ 0,15 MHz και 80MHz 80% AM σε 1 kHz

Πίνακας zz: Καθορισμοί δοκιμών για την ατρωσία περιβλημάτων απέναντι σε ασύρματες διατάξεις επικοινωνίας υψηλής συχνότητας						
Συχνότητα δοκιμής MHz	Ζώνη συχνοτήτων	Υπηρεσία ραδιοεπικοινωνιών	Διαμόρφωση	Μέγιστη ισχύς W	Απόσταση m	Επίπεδο ατρωσίας v/m
385	380 έως 390	TETRA 400	Διαμόρφωση παλμών 18 Hz	1,8	0,3	27
450	430 έως 470	GMRS 460 FRS460	FM +/- 5% διαδρομή, 1kHz ημίτονο	2	0,3	28
710	704 έως 787	LTE ζώνη 13, 17	Διαμόρφωση παλμών 217 Hz	0,2	0,3	28
745						
780						
810	800 έως 960	GSM 800/900 TETRA 800 iDEN820, CDMA 850, LTE ζώνη 5	Διαμόρφωση παλμών 18 Hz	0,2	0,3	28
870						
930						
1720	1700 έως 1990	GSM 1800 CDMA 1900, GSM 1900, DECT, LTE Ζώνη 1·3· 4· 25· UMTS	Διαμόρφωση παλμών 18 Hz	2	0,3	28
1845						
1970						
2450	2400 έως 2570	Bluetooth, WLAN 802.11 b/g/n, RFID 2450, LTE ζώνη 7	Διαμόρφωση παλμών 217 Hz	2	0,3	28
5240	5100 έως 5800	WLAN 802.11 a/n	Διαμόρφωση παλμών 217 Hz	2	0,3	9
5500						
5785						

4.5.10 Ηλεκτρική συνδεσμολογία

Αυτό το κρεβάτι μπορεί να παραδοθεί με τον εξής βασικό εξοπλισμό. Στο επόμενο κεφάλαιο θα βρείτε την συνδεσμολογία των ηλεκτρικών εξαρτημάτων.

Η ακόλουθη εικόνα έχει τον σκοπό να σας διευκολύνει για τον εντοπισμό των ηλεκτρικών εξαρτημάτων στο κρεβάτι.

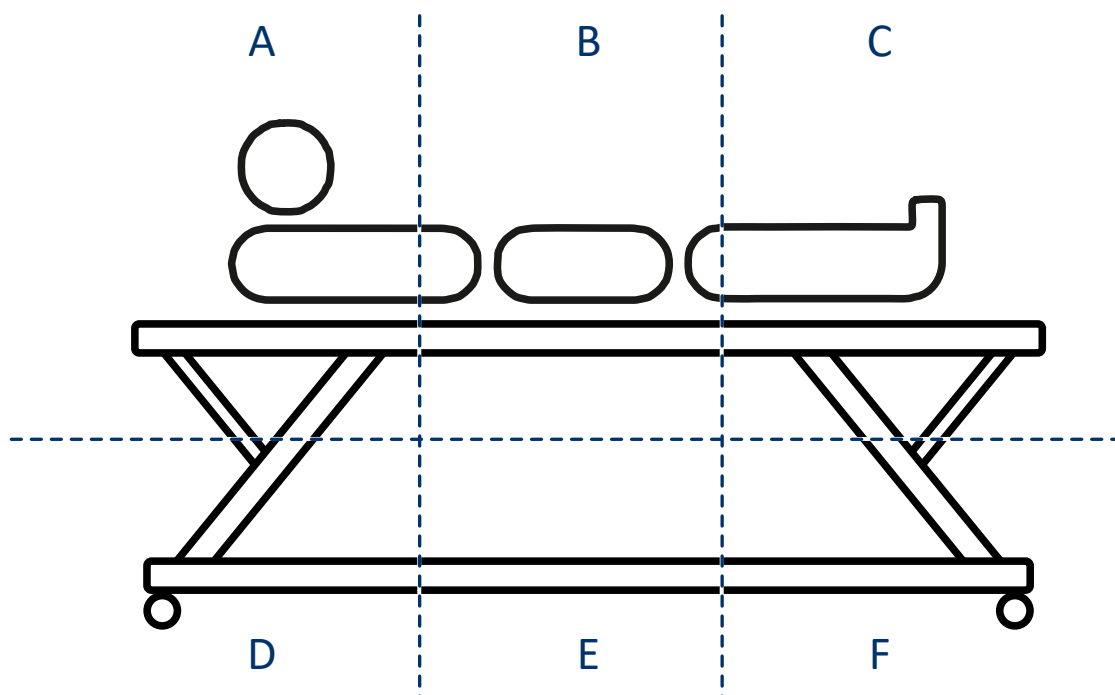

Μέρος A: Εικ.2:
Εντοπισμός των ηλεκτρικών εξαρτημάτων

A: πλευρά της κεφαλής, επάνω

B: μέση του κρεβατιού, επάνω

C: πλευρά των ποδιών, επάνω

D: πλευρά της κεφαλής, κάτω

E: μέση του κρεβατιού, κάτω

F: πλευρά των ποδιών, κάτω

4.5.10.1 Βασικός εξοπλισμός



Τα γράμματα στους ακόλουθους πίνακες παραπέμπουν στην προηγούμενη εικόνα «Εντοπισμός των ηλεκτρικών εξαρτημάτων». Δείχνει που βρίσκεται το εξάρτημα στο κρεβάτι.

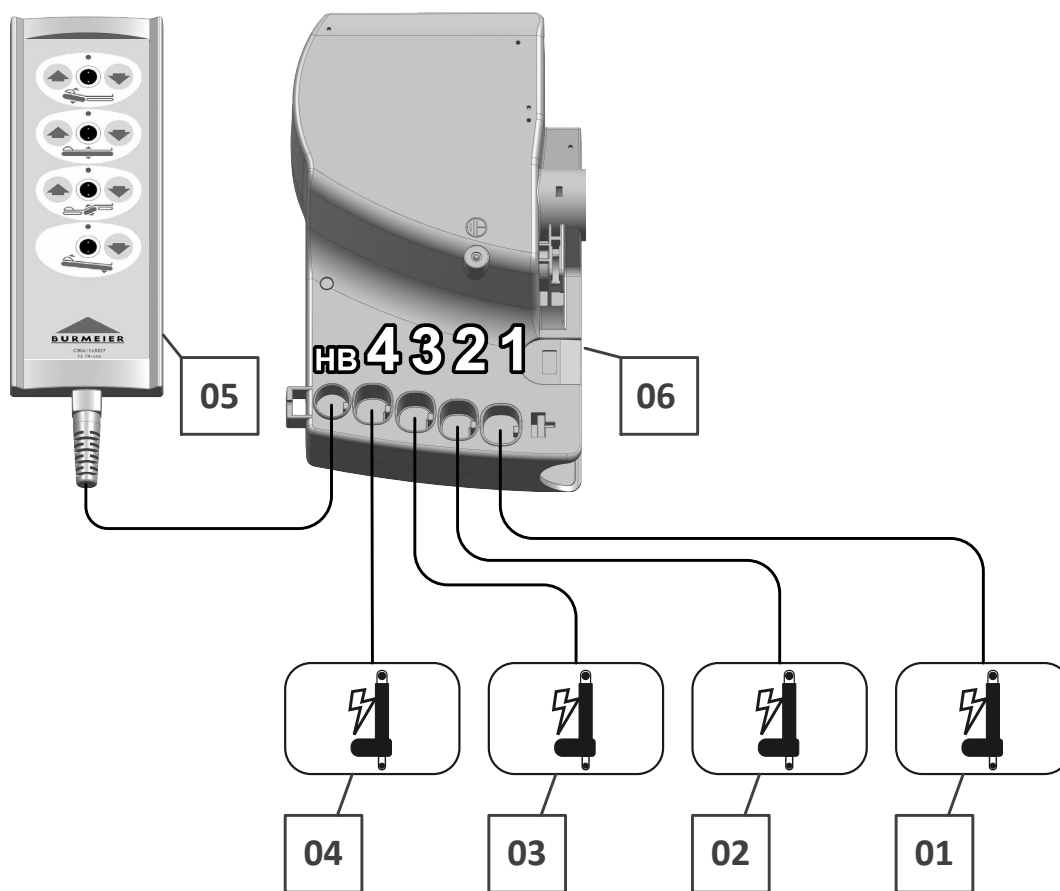

1: Κινητήρας ερεισίνωτου → A

2: Κινητήρας ρύθμισης ύψους
πλευρά της κεφαλής → D

3: Κινητήρας στηρίγματος μηρών
→ C

4: Κινητήρας ρύθμισης ύψους
πλευρά των ποδιών → F

5: Χειριστήριο → A

6: Μονάδα ελέγχου → A

Μέρος Β: Διαχειριστής και ειδικευμένο προσωπικό

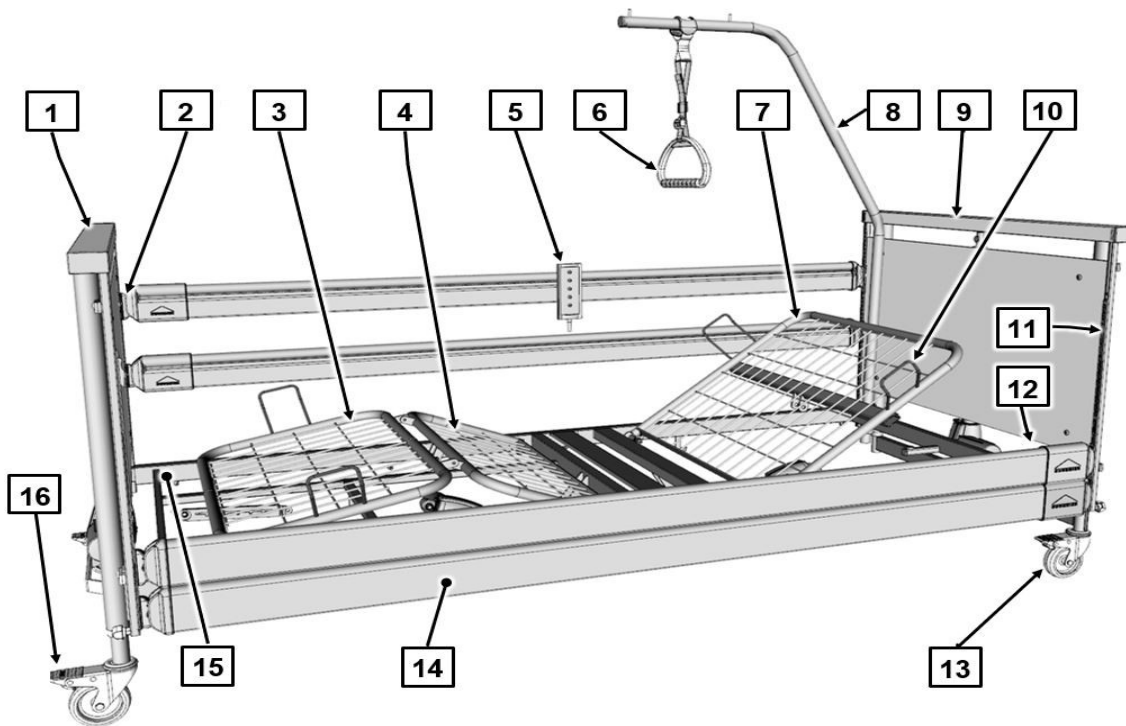

[1] Μετώπη ποδιών πλαισίου

[2] Κουμπιά απασφάλισης για πλαϊνό ασφαλείας (4 κομμάτια)

[3] Στήριγμα κνήμης

[4] Στήριγμα μηρού

[5] Χειριστήριο

[6] Τριγωνική λαβή

[7] Στήριγμα πλάτης

[8] Αναρτήρας

[9] Μετώπη κεφαλής πλαισίου

[10] Χερούλια στρώματος (4 κομμάτια)

[11] Οδηγοί (4 κομμάτια)

[12] Θήκες αναρτήρα (2 κομμάτια, στην εικόνα καλύπτονται)

[13] Ρόδες (4 κομμάτια)

[14] Δοκοί πλαϊνών ασφαλείας

[15] Πλαίσιο τελάρου

[16] Φρένο

Πίνακας περιεχομένων

Μέρος Β: Διαχειριστής και ειδικευμένο προσωπικό

1	Ομάδες στόχου, προσόντα και υποχρεώσεις.....	1
1.1	Ομάδα του εμπορικού τομέα στην οποία απευθύνεται.....	1
1.1.1	Διαχειριστής.....	1
1.1.2	Ειδικευμένο προσωπικό.....	2
1.2	Ομάδα του ιδιωτικού τομέα στην οποία απευθύνεται.....	2
1.2.1	Ιδιώτες αγοραστές.....	2
2	Οδηγίες ασφαλείας.....	3
2.1	Γενικές οδηγίες.....	3
2.2	Οδηγίες ασφαλείας για τη λειτουργία του κρεβατιού.....	3
2.2.1	Ηλεκτρικοί αγωγοί και συνδέσεις.....	4
2.2.2	Διάρκεια λειτουργίας για ηλεκτρικούς μηχανισμούς κίνησης.....	5
2.2.3	Χειριστήριο.....	5
2.2.4	Τροφοδοτικό.....	6
2.2.5	Ρύθμιση κρεβατιού.....	6
2.3	Ειδικά είδη κινδύνων.....	8
2.3.1	Κίνδυνος πυρκαγιάς.....	8
2.4	Οδηγίες ασφαλείας για προσαρτήματα και πρόσθετες συσκευές.....	9
2.4.1	Χρήση ανυψωτήρων για τροφίμους.....	9
2.5	Υποδείξεις ασφαλείας για τα εξαρτήματα.....	9
2.6	Υποδείξεις ασφαλείας για την απόρριψη.....	10
3	Συναρμολόγηση της κλίνης νοσηλείας.....	11
3.1	Εργαλείο.....	11
3.2	Παράδοση.....	12
3.3	Προδιαγραφές για τον χώρο τοποθέτησης.....	12
3.4	Πλαίσιο τελάρου.....	13
3.5	Πλαίσια.....	13
3.6	Πλαϊνό ασφαλείας.....	14
3.7	Ηλεκτρική σύνδεση.....	17

4	Θέση σε λειτουργία.....	21
4.1	Σύνδεση τροφοδοτικού.....	21
4.2	Υλοποίηση της λειτουργικής ετοιμότητας.....	22
5	Καθαρισμός και απολύμανση.....	23
5.1	Υποδείξεις ασφαλείας καθαρισμού και απολύμανσης.....	23
5.2	Σχέδιο καθαρισμού και απολύμανσης.....	24
5.2.1	Χειροκίνητος καθαρισμός.....	24
5.3	Ενημέρωση του νοσηλευτικού και ειδικευμένου προσωπικού.....	25
5.4	Απορρυπαντικά και απολυμαντικά.....	25
5.5	Μεταχείριση των απορρυπαντικών και απολυμαντικών.....	26
6	Συντήρηση.....	27
6.1	Νομικές βάσεις.....	27
6.2	Επιθεωρήσεις και δοκιμή λειτουργίας.....	28
6.2.1	Διεξαγωγή του ελέγχου ρεύματος διαρροής.....	29
6.2.2	Πρωτόκολλο ελέγχου.....	30
6.3	Ανταλλακτικά.....	36
7	Αντικατάσταση ηλεκτρικών εξαρτημάτων.....	37
7.1	Υποδείξεις ασφαλείας.....	37
7.2	Αντικατάσταση του χειριστηρίου.....	38
7.3	Μονάδα ελέγχου Reset.....	38
8	Αποκατάσταση σφαλμάτων.....	40
8.1	Αποκατάσταση σφαλμάτων και βλαβών.....	40
9	Αποσυναρμολόγηση της κλίνης νοσηλείας.....	41
9.1	Αποσυναρμολόγηση του πλαισίου τελάρου.....	42
9.2	Συναρμολογήστε το λυμένο κρεβάτι επάνω στον εξοπλισμό αποθήκευσης.....	42
10	Απόρριψη.....	44
10.1	Απόρριψη του κρεβατιού.....	44
10.2	Απόρριψη της συσκευασίας.....	44
10.3	Απόρριψη ηλεκτρικών εξαρτημάτων.....	44
11	Παράρτημα.....	45
11.1	Εξαρτήματα.....	45

11.1.1	Προδιαγραφές για το στρώμα.....	45
11.1.2	Απαιτήσεις για τα πλαϊνά ασφαλείας.....	46
11.2	Δήλωση συμμόρφωσης της ΕΚ.....	46

1 Ομάδες στόχου, προσόντα και υποχρεώσεις

1.1 Ομάδα του εμπορικού τομέα στην οποία απευθύνεται

1.1.1 Διαχειριστής

Διαχειριστής (π.χ.: καταστήματα ιατρικού εξοπλισμού, ειδικευμένοι έμποροι, ταμεία υγείας) είναι κάθε φυσικό ή νομικό πρόσωπο, το οποίο χρησιμοποιεί την κλίνη νοσηλείας ή χρησιμοποιείται με εντολή τους. Στον διαχειριστή εναπόκειται η κανονική ενημέρωση του νοσηλευτικού προσωπικού.

1.1.1.1 Υποχρεώσεις του διαχειριστή

Να τηρείτε στην Γερμανία ως διαχειριστής τις υποχρεώσεις σας που πηγάζουν από το διάταγμα περί λειτουργίας ιατρικών προϊόντων (MPBetreibV), για να εξασφαλίσετε την διαρκή ασφαλή λειτουργία αυτού του ιατρικού προϊόντος χωρίς να κινδυνεύουν οι τρόφιμοι, το νοσηλευτικό προσωπικό και τρίτοι. Σε άλλες χώρες πρέπει να τηρούνται οι εκάστοτε ισχύοντες εθνικοί κανόνες για τις υποχρεώσεις του διαχειριστή!

Να επιτρέπετε τον χειρισμό αυτού του κρεβατιού μόνο από κατατοπισμένα άτομα!

- Στην Γερμανία: Ενημερώστε το νοσηλευτικό προσωπικό για τον χώρο φύλαξης αυτών των οδηγιών χρήσεως, σύμφωνα με το διάταγμα περί λειτουργίας ιατρικών προϊόντων (MPBetreibV) § 9! Σε άλλες χώρες πρέπει να τηρούνται οι εκάστοτε ισχύοντες εθνικοί κανονισμοί!
- Πριν από την πρώτη έναρξη λειτουργίας, ενημερώστε το νοσηλευτικό προσωπικό για τον ασφαλή χειρισμό της κλίνης νοσηλείας βάσει αυτών των οδηγιών χρήσεως, οι οποίες παραδίδονται μαζί με την κλίνη νοσηλείας.
- Να επιστήσετε την προσοχή στο νοσηλευτικό προσωπικό για ενδεχομένους κινδύνους σε περίπτωση μη σωστής χρησιμοποίησης της κλίνης νοσηλείας. Αυτό αφορά ιδιαίτερα τον χειρισμό των ηλεκτρικών μηχανισμών κίνησης και των πλαϊνών ασφαλείας!
- Εξασφαλίστε ότι και το αναπληρωματικό προσωπικό έχει κατατοπιστεί επαρκώς στον χειρισμό της κλίνης νοσηλείας.

Βεβαιωθείτε ότι τηρούνται οι οδηγίες ασφαλείας!

Διενεργήστε σε περίπτωση μακρόχρονης χρήσης της κλίνης νοσηλείας μετά από εύλογο χρονικό διάστημα έλεγχο για την λειτουργία και ορατές ζημιές, σύμφωνα με το κεφάλαιο [Μέρος B: Συντήρηση](#) » 27!

Εάν η κλίνη νοσηλεία αλλάξει ιδιοκτήτη, πρέπει να του παραδοθούν και οι οδηγίες χρήσεως.

Εξασφαλίστε ότι κατά την τοποθέτηση πρόσθετων συσκευών (π.χ. συμπιεστών συστημάτων μετατόπισης κλπ.) υφίσταται η ασφαλής στερέωση και λειτουργία όλων των συσκευών.

Σε περίπτωση ασαφειών απευθυνθείτε στον κατασκευαστή αυτών των συσκευών ή στην εταιρεία Burmeier.

1.1.2 Ειδικευμένο προσωπικό

Ως ειδικευμένο προσωπικό χαρακτηρίζονται συνεργάτες του διαχειριστή, οι οποίοι λόγω της εκπαίδευσης ή κατάρτισής τους είναι αρμόδιοι να παραδώσουν, συναρμολογήσουν, αποσυναρμολογήσουν και μεταφέρουν την κλίνη νοσηλείας. Επί πλέον έχουν ενημερωθεί για τις οδηγίες για καθαρισμό και απολύμανση.

1.2 Ομάδα του ιδιωτικού τομέα στην οποία απευθύνεται

1.2.1 Ιδιώτες αγοραστές

Πληροφορίες για αυτή την απευθυνόμενη ομάδα θα βρείτε στην παράγραφο [Μέρος Γ: Ιδιώτες αγοραστές](#) » [2](#).

Πληροφορίες για τις εργασίες συναρμολόγησης θα βρείτε στην παράγραφο [Μέρος Β: Συναρμολόγηση της κλίνης νοσηλείας](#) » [11](#).

2 Οδηγίες ασφαλείας

2.1 Γενικές οδηγίες

Πριν από την πρώτη έναρξη λειτουργίας της κλίνης νοσηλείας:

- Διαβάστε ολόκληρες αυτές τις οδηγίες χρήσεως. Έτσι αποφεύγετε σωματικές ή υλικές ζημιές λόγω λάθους χειρισμού.
- Να λαμβάνετε υπόψη τις επισημάνσεις για εγκεκριμένα στρώματα κατά το πρότυπο DIN 13014, (βλέπε [Μέρος Β: Προδιαγραφές για το στρώμα](#) » 45).
- Καθαρίστε και απολυμάνετε την κλίνη νοσηλείας πριν την χρησιμοποιήσετε για πρώτη φορά.

Ο χρήστης πρέπει να βεβαιωθεί, σύμφωνα με το διάταγμα περί λειτουργίας ιατρικών προϊόντων (MPBetreibV) § 2, πριν από την χρησιμοποίηση της κλίνης νοσηλείας ως προς την λειτουργική ικανότητα και την κανονική κατάσταση της κλίνης νοσηλείας και να λάβει υπόψη τις οδηγίες χρήσεως. Το ίδιο ισχύει και για τα εξαρτήματα.

Αυτή η κλίνη νοσηλείας πληροί όλες τις απαιτήσεις του διατάγματος σχετικά με τα ιατροτεχνολογικά προϊόντα (EE) 2017/745 (MDR). Σύμφωνα με τον νόμο περί ιατροτεχνολογικών προϊόντων (MPG § 13) έχει ταξινομηθεί ως ενεργό ιατροτεχνολογικό προϊόν της κατηγορίας I.

Αυτή η κλίνη νοσηλείας έχει ελεγχθεί από ένα ανεξάρτητο ινστιτούτο ελέγχου ως προς την ασφάλεια του προϊόντος. Όπως κάθε τεχνική, ηλεκτρική συσκευή, μπορεί ωστόσο να καταστεί επικίνδυνη σε περίπτωση λανθασμένου χειρισμού.

Γι' αυτό να τηρείτε ως διαχειριστής και τις υποχρεώσεις σας που πηγάζουν από το διάταγμα περί λειτουργίας ιατρικών προϊόντων (MPBetreibV), για να εξασφαλίσετε την διαρκή ασφαλή λειτουργία αυτού του ιατρικού προϊόντος χωρίς να κινδυνεύουν οι τρόφιμοι, το νοσηλευτικό προσωπικό και τρίτοι.

Αυτές οι οδηγίες χρήσεως περιέχουν οδηγίες ασφαλείας που πρέπει να τηρηθούν. Όλα τα άτομα, τα οποία εργάζονται με αυτή την κλίνη νοσηλείας, πρέπει να γνωρίζουν το περιεχόμενο αυτών των οδηγιών χρήσης και να τηρούν τις οδηγίες ασφαλείας.

2.2 Οδηγίες ασφαλείας για τη λειτουργία του κρεβατιού

Αυτή η κλίνη νοσηλείας δεν είναι κατάλληλη για τρόφιμους με ανάστημα κάτω από 146 cm καθώς και για μικρά παιδιά.

Αυτή η κλίνη νοσηλείας επιτρέπεται να χρησιμοποιείται μόνο από άτομα που έχουν κατατοπιστεί από τον διαχειριστή.

Οι ηλεκτρικές ρυθμίσεις είναι δυνατές μόνο όταν η κλίνη νοσηλείας είναι σωστά συνδεδεμένη στο δίκτυο ρεύματος.

2.2.1 Ηλεκτρικοί αγωγοί και συνδέσεις

ΠΡΟΕΙΔΟΠΟΙΗΣΗ

Κίνδυνος από ηλεκτροπληξία

Η μη τήρηση μπορεί να προκαλέσει θανατηφόρα ηλεκτροπληξία από φθαρμένα καλώδια ρεύματος. Λάβετε τα ακόλουθα μέτρα για να αποφύγετε κινδύνους από ηλεκτροπληξία και βλάβες λειτουργίας.

- Αντικαταστήστε αμέσως ένα φθαρμένο καλώδιο ρεύματος! Ένα φθαρμένο καλώδιο ρεύματος μπορεί να προκαλέσει ηλεκτροπληξία, πυρκαγιά και άλλους κινδύνους και βλάβες λειτουργίας.
- Τοποθετήστε το καλώδιο ρεύματος και όλα τα άλλα καλώδια των πρόσθετων συσκευών κατά τέτοιο τρόπο, ώστε να μην τα τραβάτε και τα πατάτε ούτε να κινδυνεύουν, να συνθλιβονται ή να καταστρέφονται με άλλο τρόπο από κινούμενα εξαρτήματα κατά τη λειτουργία του κρεβατιού.
- Πριν από κάθε μετακίνηση του κρεβατιού να βγάζετε οπωσδήποτε τον ρευματολήπτη από την πρίζα.
- Να κρεμάτε το καλώδιο ρεύματος μαζί με το στήριγμα του ηλεκτρικού καλωδίου στην μετώπη κεφαλής του πλαισίου, έτσι ώστε να είναι ασφαλισμένο από τυχόν πτώση και για να μην μπορεί να συρθεί στο πάτωμα.
- Να ελέγχετε το καλώδιο ρεύματος στην τρέχουσα λειτουργία τουλάχιστον μία φορά την εβδομάδα για ζημιές (γδαρσίματα, γυμνά σύρματα, τσακίσματα, συμπιεσμένα σημεία κλπ.), εκτός αυτού μετά από κάθε εμφάνιση μηχανικής καταπόνησης, π.χ. πάτημα του ηλεκτρικού καλωδίου με το ίδιο το κρεβάτι ή με τροχήλατη σκευοθήκη, μετά από μετά από καταπονήσεις εφελκυσμού και κάμψης, όπως κατά την απρόβλεπτη κύλιση του κρεβατιού με τοποθετημένο ηλεκτρικό καλώδιο, και μετά από κάθε αλλαγή του τόπου ή κάθε μετατόπιση του κρεβατιού πριν συνδεθεί το καλώδιο ρεύματος.
- Ελέγχετε τακτικά τη διάταξη ανακούφισης καταπόνησης του καλωδίου ρεύματος αν είναι βιδωμένη σφιχτά.
- Μην τοποθετείτε πολύπριζα κάτω από το κρεβάτι. Τα φθαρμένα καλώδια ρεύματος ή η διείσδυση υγρού μπορεί να ενέχουν κινδύνους από το ηλεκτρικό ρεύμα.
- Μην συνεχίζετε να χρησιμοποιείτε το κρεβάτι, εάν υπάρχει υποψία ότι το καλώδιο ρεύματος έχει υποστεί ζημία.

2.2.2 Διάρκεια λειτουργίας για ηλεκτρικούς μηχανισμούς κίνησης

 Δεν επιτρέπεται η υπέρβαση του χρόνου συνεχόμενης λειτουργίας των δύο λεπτών. Μετά πρέπει να τηρείτε ένα ελάχιστο διάλειμμα 18 λεπτών. Εάν το ηλεκτρικό σύστημα μετάδοσης κίνησης ενεργοποιηθεί για σημαντικά μεγαλύτερο χρονικό διάστημα, π.χ. επειδή ο τρόφιμος «παίζει» διαρκώς με το χειριστήριο, μια θερμική ασφάλεια απενεργοποιεί για λόγους ασφαλείας την παροχή ρεύματος. Ανάλογα με το πόσο μεγάλη ήταν η υπερφόρτωση, μπορεί να διαρκέσει μερικά λεπτά μέχρι που να μπορέσετε να διενεργήσετε ξανά περαιτέρω ρυθμίσεις. Δώστε επίσης προσοχή στις εκτενέστερες οδηγίες στο κεφάλαιο [Μέρος Γ: Πίνακας αποκατάστασης βλαβών](#) » 27.

2.2.3 Χειριστήριο

Όταν δεν χρησιμοποιείτε το χειριστήριο, να το τοποθετείτε πάντα έτσι που να μην μπορεί να πέσει κάτω αθέλητα (κρέμασμα στον γάντζο). Εξασφαλίστε ότι το καλώδιο (προαιρετικό) δεν μπορεί να πάθει ζημιά από κινούμενα μέρη της κλίνης νοσηλείας.



ΠΡΟΣΟΧΗ

Κίνδυνος τραυματισμού

Εάν δεν ληφθούν υπόψη αυτές οι υποδείξεις, μπορεί να προκληθούν σωματικές βλάβες από ακούσιο εσφαλμένο χειρισμό.

Κλειδώστε στο χειριστήριο τις λειτουργίες χειρισμού για τον τρόφιμο όταν:

- ο τρόφιμος δεν είναι σε θέση να χειριστεί με σιγουριά το κρεβάτι ή να απελευθερωθεί μόνος του από επικίνδυνες θέσεις,
- για τον τρόφιμο υπάρχει αυξημένος κίνδυνος παγίδευσης με ανεβασμένα πλαϊνά ασφαλείας κατά τη ρύθμιση του ερεισίνωτου και του στηρίγματος μηρού,
- ο τρόφιμος θα μπορούσε να κινδυνεύσει ρυθμίζοντας άθελα τους κινητήρες μετάδοσης κίνησης,
- στον χώρο με την κλίνη νοσηλείας βρίσκονται παιδιά χωρίς επίβλεψη.



ΠΡΟΣΟΧΗ

Κίνδυνος τραυματισμού

Σε περίπτωση μη τήρησης αυτών των υποδείξεων μπορεί να προκληθούν σωματικές βλάβες από παγίδευση ή σύνθλιψη μελών του σώματος.

- Αυτό το κρεβάτι προορίζεται για χρήση ως μονόκλινο. Να τηρείτε ελάχιστη απόσταση ασφαλείας πλάτους ενός κομοδίνου (περίπου 60 cm) μέχρι το επόμενο κρεβάτι.
- Όταν πραγματοποιείτε οποιαδήποτε ρύθμιση, φροντίστε να μη βρίσκεται κάτω από τα στηρίγματα ή το τελάρο κανένα από τα άκρα του τροφίμου, του νοσηλευτικού προσωπικού και άλλων ατόμων, ιδιαίτερα παιδιών που παίζουν, τα οποία θα μπορούσαν να παγιδευτούν και να τραυματιστούν.
- Μην αφήνετε χωρίς επίβλεψη παιδιά στον χώρο με το κρεβάτι.
- Οι ρυθμίσεις επιτρέπεται να διενεργηθούν μόνο από κάποιο κατατοπισμένο άτομο ή παρουσία ενός κατατοπισμένου ατόμου!

2.2.4 Τροφοδοτικό



ΠΡΟΣΟΧΗ

Υλικές ζημιές

Η μη τήρηση μπορεί να προκαλέσει λειτουργικές βλάβες ή υλικές ζημιές!

- Το τροφοδοτικό πρέπει μετά από μεταφορά/αποθήκευση σε ψυχρό περιβάλλον να τεθεί σε λειτουργία μόνο όταν αποκτήσει θερμοκρασία δωματίου.

2.2.5 Ρύθμιση κρεβατιού



ΠΡΟΣΟΧΗ

Υλικές ζημιές

Σε περίπτωση μη τήρησης μπορεί να προκληθεί ζημιά στην κλίνη νοσηλείας και/ή στην ανυψωτική βάση, η οποία μπορεί να επηρεάσει αρνητικά την φέρουσα ικανότητα του κρεβατιού ή τις λειτουργίες ρύθμισης.

Βεβαιωθείτε ότι

- δεν βρίσκονται στον δρόμο εμπόδια όπως κομοδίνα, οδηγοί τροφοδοσίας, άλλες συσκευές, καρέκλες, πήχεις προστασίας τοίχου ή κεκλιμένοι τοίχοι σκεπής,

- Δεν βρίσκονται αντικείμενα κάτω από το κρεβάτι,
- Δεν κάθονται άτομα επάνω σε ελαφρά σηκωμένα τμήματα του ερεισίνωτου, του στηρίγματος μηρού και του στηρίγματος κνήμης.

ΠΡΟΣΟΧΗ

Κίνδυνος τραυματισμού

Σε περίπτωση μη τήρησης μπορεί ο τρόφιμος να τραυματιστεί από μηχανισμούς ανύψωσης, που δεν κινούνται συγχρονισμένα. Αυτά δίνουν κλίση στο τελάρο (π.χ. σε ανεπιθύμητη κατώτερη θέση κεφαλής).

- Μετακινήστε εάν χρειαστεί το ύψος του τελάρου, τουλάχιστον όμως μια φορά τη ημέρα, στην ανώτερη ή κατώτερη τερματική θέση. Με αυτό τον τρόπο πετυχαίνετε μια αυτόματη εξισορρόπηση και των δύο ανεξάρτητων ανυψωτικών κινητήρων και φέρνετε το τελάρο σε οριζόντια θέση.

ΠΡΟΣΟΧΗ

Υλικές ζημιές

Η μη τήρηση μπορεί να προκαλέσει υλικές ζημιές στο κρεβάτι / σε αντικείμενα. Εάν σε περίπτωση υπερφόρτωσης ή εμποδίων (π.χ. περβάζια) το κρεβάτι ρυθμιστεί περαιτέρω στη διαδρομή ρύθμισης (ανύψωση), μπορεί να προκληθούν υλικές ζημιές στο κρεβάτι ή σε άλλα αντικείμενα, επειδή το σύστημα μετάδοσης κίνησης δεν διαθέτει ηλεκτρονικό σύστημα απενεργοποίησης σε περίπτωση υπερφόρτωσης.

- Γι' αυτόν τον λόγο, αποφύγετε τη φόρτωση του κρεβατιού με βάρος πάνω από το επιτρεπτό.
- Φροντίστε να μην υπάρχουν εμπόδια σε όλο το εύρος ρύθμισης του κρεβατιού. Δεν επιτρέπεται να βρίσκονται στη διαδρομή ρύθμισης έπιπλα, περβάζια, κεκλιμένοι τοίχοι σκεπής κλπ.

2.3 Ειδικά είδη κινδύνων

2.3.1 Κίνδυνος πυρκαγιάς

ΠΡΟΕΙΔΟΠΟΙΗΣΗ

Κίνδυνος πυρκαγιάς

Η μη τήρηση μπορεί να προκαλέσει σωματικές βλάβες (από έγκαυμα).

- Να χρησιμοποιείτε κατά το δυνατόν μόνο βραδυφλεγή στρώματα και κλινოსκεπάσματα.
- Να επισημάνετε στους τροφίμους ότι στο κρεβάτι απαγορεύεται το κάπνισμα.
- Να χρησιμοποιείτε μόνο κατάλληλα, όχι πολύ μαλακά στρώματα, σύμφωνα με το πρότυπο DIN 13014. Επίσης τα στρώματα θα πρέπει να είναι δύσφλεκτα, σύμφωνα με το πρότυπο DIN 597 μέρος 1 και 2.
- Να χρησιμοποιείτε μόνο τεχνικά άψογες πρόσθετες συσκευές (π.χ. θερμαινόμενες κουβέρτες) και άλλες ηλεκτρικές συσκευές (π.χ. φωτιστικά, ραδιόφωνα) και εξασφαλίστε ότι τα συνδετικά τους καλώδια δεν μπορούν να υποστούν ζημιά από κινούμενα μέρη του κρεβατιού.
- Βεβαιωθείτε ότι οι συσκευές αυτές χρησιμοποιούνται μόνο για την προβλεπόμενη χρήση.
- Βεβαιωθείτε ότι οι συσκευές αυτές δεν μπορούν να καταλήξουν χωρίς επίβλεψη πάνω ή κάτω από τα σκεπάσματα (κίνδυνος υπερθέρμανσης)! Να χρησιμοποιείτε κατά το δυνατόν λυχνίες LED, διότι αυτές εκλύουν πολύ μικρότερη θερμότητα από συμβατικούς λαμπτήρες πυράκτωσης / αλογόνου.
- Να αποφεύγετε οπωσδήποτε την χρήση συνδέσμων βυσμάτων σε καλώδια επιμήκυνσης ή πολύπριζα κάτω από το κρεβάτι (κίνδυνος πυρκαγιάς λόγω διείδυσης υγρού).

2.4 Οδηγίες ασφαλείας για προσαρτήματα και πρόσθετες συσκευές

2.4.1 Χρήση ανυψωτήρων για τροφίμους

ΠΡΟΣΟΧΗ

Υλικές ζημιές

Σε περίπτωση μη τήρησης μπορεί να προκληθούν ζημιές σε αγωγούς και μηχανισμούς κίνησης από την χρήση ανυψωτήρων για τροφίμους, όταν το τελάρο βρίσκεται στην χαμηλότερη θέση.

- Να μην τοποθετείτε τους ανυψωτήρες των τροφίμων κάτω από την κλίση νοσηλείας, όταν το τελάρο βρίσκεται στην χαμηλότερη θέση.
- Ανασηκώστε το τελάρο σε τέτοιο σημείο που να μπορείτε να οδηγήσετε χωρίς πρόβλημα τον ανυψωτήρα τροφίμων από κάτω.

2.5 Υποδείξεις ασφαλείας για τα εξαρτήματα

ΠΡΟΣΟΧΗ

Υλικές ζημιές

Να λάβετε υπόψη τις ακόλουθες γενικές υποδείξεις κατά την επιλογή των εξαρτημάτων, για να ελαχιστοποιήσετε την πιθανότητα πρόκλησης υλικών ζημιών.

- Να προσέχετε κατά την χρήση εξωτερικών ηλεκτρικών συσκευών, όπως π. χ. ανυψωτήρων τροφίμων, λαμπών ανάγνωσης ή συμπιεστών για συστήματα τοποθέτησης, να μην μπορούν να παγιδεύονται ή φθείρονται τα ηλεκτρικά τους καλώδια σε κινούμενα μέρη της κλίνης νοσηλείας.
- Να χρησιμοποιείτε μόνο γνήσιο εξάρτημα της εταιρείας Burmeier E.Π.Ε., το οποίο είναι προσαρμοσμένο για το εκάστοτε μοντέλο κρεβατιού, μόνο έτσι επιτυγχάνεται η ορθή, ασφαλής λειτουργία και η μέγιστη προστασία του τροφίμου.

2.6 Υποδείξεις ασφαλείας για την απόρριψη

ΠΡΟΕΙΔΟΠΟΙΗΣΗ

Κίνδυνος μόλυνσης

Η μη τήρηση μπορεί να ενέχει κίνδυνο για την υγεία!

- Ο διαχειριστής πρέπει να εξασφαλίσει ότι όλα τα εξαρτήματα, που πρέπει να απορριφθούν, δεν είναι λοιμώδη ή μολυσμένα.

ΠΡΟΣΟΧΗ

Κίνδυνος για το περιβάλλον

Η μη τήρηση μπορεί να οδηγήσει σε περιβαλλοντικές βλάβες!

- Μην απορρίπτετε μπαταρίες στα οικιακά απόβλητα.
- Τις μπαταρίες μπορείτε να τις απορρίψετε με τον ίδιο τρόπο που απορρίπτετε τις μπαταρίες του αυτοκινήτου στα κατά τόπους κέντρα συλλογής.
- Αποφορτισμένες συστοιχίες μπαταριών που είναι άθικτες εξωτερικά, μπορούν να επιστραφούν και στην εταιρεία Burmeister.

3 Συναρμολόγηση της κλίνης νοσηλείας



- Αυτό το κεφάλαιο απευθύνεται σε ειδικευμένα άτομα του διαχειριστή / του ειδικευμένου εμπορίου ιατρικού εξοπλισμού.

3.1 Εργαλείο

Κατά την παράδοση παρέχεται ένα κλειδί άλλεν.



Παρακαλούμε να προσέξετε: Στην παράδοση του κρεβατιού περιέχεται ένα κλειδί άλλεν.

Για να εξασφαλιστεί η ασφαλής στερέωση όλων των τμημάτων του κρεβατιού, πρέπει όλες οι βίδες άλλεν να σφίχτούν γερά με το παρεχόμενο κλειδί άλλεν (βλέπε εικόνα).

Το σφίξιμο των βιδών με το χέρι δεν επαρκεί και μπορεί να οδηγήσει σε χαλάρωμα τμημάτων του κρεβατιού.

→ Σφίξτε όλες τις βίδες άλλεν του κρεβατιού με το παρεχόμενο κλειδί άλλεν.



3.2 Παράδοση

Το κρεβάτι παραδίδεται αποσυναρμολογημένο και τοποθετημένο σε έναν εξοπλισμό αποθήκευσης. Η συναρμολόγηση εκτελείται επί τόπου από το ειδικευμένο προσωπικό του διαχειριστή. Η συναρμολόγηση μπορεί να εκτελεστεί από ένα ή δύο άτομα.

Αφαιρέστε όλα τα υλικά συσκευασίας και τους συνδετήρες καλωδίων πριν ξεκινήσετε με την συναρμολόγηση. Σχετικά με αυτό λάβετε υπόψη τις οδηγίες απόρριψης στο κεφάλαιο [Μέρος Β: Απόρριψη](#) » 44.

3.3 Προδιαγραφές για τον χώρο τοποθέτησης

Να λάβετε υπόψη τα εξής με την ασφάλεια σχετιζόμενα σημεία κατά την επιλογή του τόπου τοποθέτησης του κρεβατιού:

- Πρέπει να υπάρχει επαρκής χώρος για ολόκληρη την περιοχή ρύθμισης του κρεβατιού. Δεν επιτρέπεται να βρίσκονται μπροστά του έπιπλα, περβάζια, κεκλιμένοι τοίχοι σκεπής κλπ.
- Ο χώρος κάτω από το κρεβάτι πρέπει να μείνει ελεύθερος.
- Ελέγξτε πριν την χρήση σε πατώματα με παρκέ αν οι ρόδες μπορεί να χρωματίσουν το βερνίκι. Η χρήση σε πλακάκια, χαλί, λαμινέιτ και λινόλαιο είναι ασφαλής. Η εταιρεία BURMEIER δεν ευθύνεται για ζημιές που μπορεί να προκληθούν από την καθημερινή λειτουργία επάνω σε πατώματα.
- Πρέπει να υπάρχει μία πρίζα ρεύματος 230 -Volt (κατά το δυνατόν) κοντά στο κρεβάτι που να είναι πάντα προσβάσιμη.
- Εξασφαλίστε ότι κατά την τοποθέτηση πρόσθετων συσκευών (π. χ. συμπιεστών συστημάτων αποθήκευσης κλπ.) υφίσταται ασφαλής στερέωση και λειτουργία όλων των συσκευών. Προσέξτε εδώ ιδιαίτερα την ασφαλή τοποθέτηση όλων των κινούμενων καλωδίων σύνδεσης, των εύκαμπτων σωλήνων κλπ. Σε περίπτωση αποριών και ασαφειών απευθυνθείτε στον κατασκευαστή αυτών των πρόσθετων συσκευών ή στην εταιρεία BURMEIER.



ΠΡΟΣΟΧΗ

Υλικές ζημιές

Σε περίπτωση μη τήρησης αυτής της επισήμανσης, μπορεί κατά το στήσιμο ή λύσιμο του κρεβατιού να προκληθούν ζημιές στην επίστρωση του δαπέδου, οι οποίες προκαλούνται από αιχμηρές ακμές του πλαισίου ή του τελάρου.

- Να συναρμολογείτε ή αποσυναρμολογείτε το κρεβάτι προσεκτικά επάνω σε προστατευτικά υποθέματα, για να αποφύγετε ζημιές στην επίστρωση δαπέδου.

3.4 Πλαίσιο τελάρου

Ακολουθήστε τα κατωτέρω βήματα για να συναρμολογήσετε το πλαίσιο τελάρου στο πλαίσιο βάσης:

1. Βγάλτε τους δοκούς των πλαϊνών ασφαλείας και τον αναρτήρα από εξοπλισμό αποθήκευσης και βάλτε τα κατ' αρχάς στην άκρη.
2. Βγάλτε τα δύο τμήματα του πλαισίου τελάρου από τον εξοπλισμό αποθήκευσης.
3. Τοποθετήστε το τμήμα της πλευράς της κεφαλής του πλαισίου τελάρου κάθετα στο πάτωμα. Οι δύο θήκες του αναρτήρα δείχνουν προς τα κάτω, ενώ οι 2 κινητήρες δείχνουν προς τα πάνω.
4. Ξεβιδώστε τώρα τις 4 βίδες άλλεν στο τμήμα της πλευράς ποδιών του πλαισίου του τελάρου. Μην ξεβιδώνετε τις βίδες άλλεν εντελώς, αλλά αφήστε τις βίδες περίπου 2 περιστροφές μέσα στο σπείρωμα.
5. Πάρτε τώρα το τμήμα της πλευράς του ποδιού του πλαισίου τελάρου και σηκώστε το πάνω από το τμήμα της πλευράς της κεφαλής του πλαισίου τελάρου. Ενώστε τώρα τα δύο κομμάτια του πλαισίου τελάρου μεταξύ τους.
6. Βιδώστε τώρα τις 4 βίδες άλλεν γερά.
7. Τοποθετήστε το συναρμολογημένο πλαίσιο τελάρου επίπεδα πάνω στο πάτωμα.

3.5 Πλαίσια



ΠΡΟΕΙΔΟΠΟΙΗΣΗ

Κίνδυνος από χαμηλή θέση κεφαλής

Η μη τήρηση μπορεί να οδηγήσει σε σοβαρούς τραυματισμούς στο άτομο που βρίσκεται ξαπλωμένο στο κρεβάτι.

Δεν επιτρέπεται να συγχέονται μεταξύ τους τα δύο πλαίσια! Το μπέρδεμα έχει σαν αποτέλεσμα την ανεπιθύμητη χαμηλή θέση κεφαλής αντί για χαμηλή θέση ποδιού.

- Προσέξτε να μην μπερδευτούν τα πλαίσια κατά την συναρμολόγηση του κρεβατιού
- Προσέξτε τα δύο διαφορετικά αυτοκόλλητα της σήμανσης των πλαισίων. Αυτά βρίσκονται κεντρικά στους εγκάρσιους σωλήνες, στην περιοχή υποδοχής των κινητήρων μετάδοσης κίνησης και στη μέση των εγκάρσιων σωλήνων του πλαισίου τελάρου

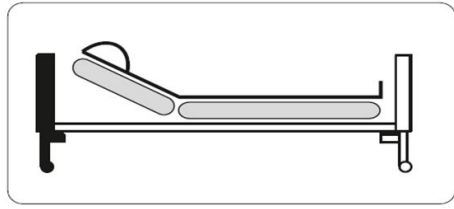
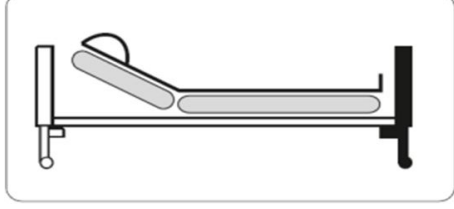
<p>Αυτοκόλλητο στην μετώπη κεφαλής</p>	
<p>Αυτοκόλλητο στην μετώπη ποδιού</p>	

Ακολουθήστε τα κατωτέρω βήματα για να συναρμολογήσετε τις μετώπες στο πλαίσιο τελάρου:

1. Αποσυναρμολογήστε τώρα τα δύο πλαίσια από τον εξοπλισμό αποθήκευσης, ξεβιδώνοντας πλήρως τις 4 βίδες άλλεν από τον εξοπλισμό αποθήκευσης.
Τις 4 βίδες άλλεν που μόλις βγάλατε, χρειάζεστε ξανά για την συναρμολόγηση του πλαισίου του τελάρου.
2. Βγάλτε τα δυο πλαίσια από τον εξοπλισμό αποθήκευσης.
3. Ενώστε το πλαίσιο της μετώπης κεφαλής με το πλαίσιο τελάρου. Προσέξτε να ταιριάζουν τα αυτοκόλλητα!
 - Προς τούτο σηκώστε το πλαίσιο τελάρου από το άκρο της κεφαλής και σπρώξτε τις δύο υποδοχές της μετώπης κεφαλής στους σωλήνες του πλαισίου τελάρου μέχρι τέρμα.

Παρακαλούμε να προσέξετε: Μεταξύ του πλαισίου τελάρου και του γωνιακού στύλου της μετώπης επιτρέπεται να υπάρχει το πολύ απόσταση 5 mm.
4. Σφίξτε τις 2 βίδες άλλεν με το χέρι.
5. Επαναλάβετε τα βήματα 3 και 4 με το πλαίσιο της μετώπης ποδιού.
6. Βιδώστε γερά τις 4 βίδες άλλεν με ένα κλειδί άλλεν.

3.6 Πλαϊνό ασφαλείας

Για να μην πέσει ο τρόφιμος άθελα έξω από το κρεβάτι, αυτό διαθέτει ανάλογα με τον εξοπλισμό ξύλινα ή μεταλλικά πλαϊνά ασφαλείας. Τα πλαϊνά ασφαλείας αποτελούνται από δοκούς (ξύλο ή μέταλλο) με πλαστικά καλύμματα στις άκρες, και μπορούν να τοποθετηθούν απλά με ένα «κλικ» στο κρεβάτι. Εν ανάγκη μπορεί το νοσηλευτικό προσωπικό να τα σηκώσει ή κατεβάσει χειροκίνητα.

Στα πλαίσια (μετώπες κεφαλής και ποδιών) βρίσκονται αριστερά και δεξιά από ένας οδηγός. Σε αυτούς περνάει εκάστοτε ένας οδηγός πλαϊνών ασφαλείας με 2 διατάξεις υποδοχής για τους δοκούς. Οι οδηγοί πλαϊνών ασφαλείας είναι προεγκατεστημένοι από το εργοστάσιο. Χάρη στην απλή συναρμολόγηση με «κλικ», οι δοκοί μπορούν να τοποθετηθούν γρήγορα και με ελάχιστο κόπο στις διατάξεις υποδοχής.

Συναρμολόγηση των ξύλινων πλαϊνών ασφαλείας

ΠΡΟΣΟΧΗ

Κίνδυνος τραυματισμού

Σε περίπτωση μη τήρησης αυτών των υποδείξεων μπορεί να προκληθούν σωματικές βλάβες και υλικές ζημιές από πτώση μη σωστά συναρμολογημένων δοκών πλαϊνών ασφαλείας.

- Να ελέγχετε μετά από κάθε συναρμολόγηση ενός δοκού πλαϊνών ασφαλείας αν έχει προσαρμόσει σωστά στην διάταξη υποδοχής.
- Διενεργήστε μια λειτουργική δοκιμή για να διαπιστώσετε αν τα πλαϊνά ασφαλείας είναι σωστά συναρμολογημένα. Για τον χειρισμό του πλαϊνού ασφαλείας, βλέπε [Μέρος Γ: Πλαϊνό ασφαλείας](#) » 19.

 Παρόμοια εικόνα!

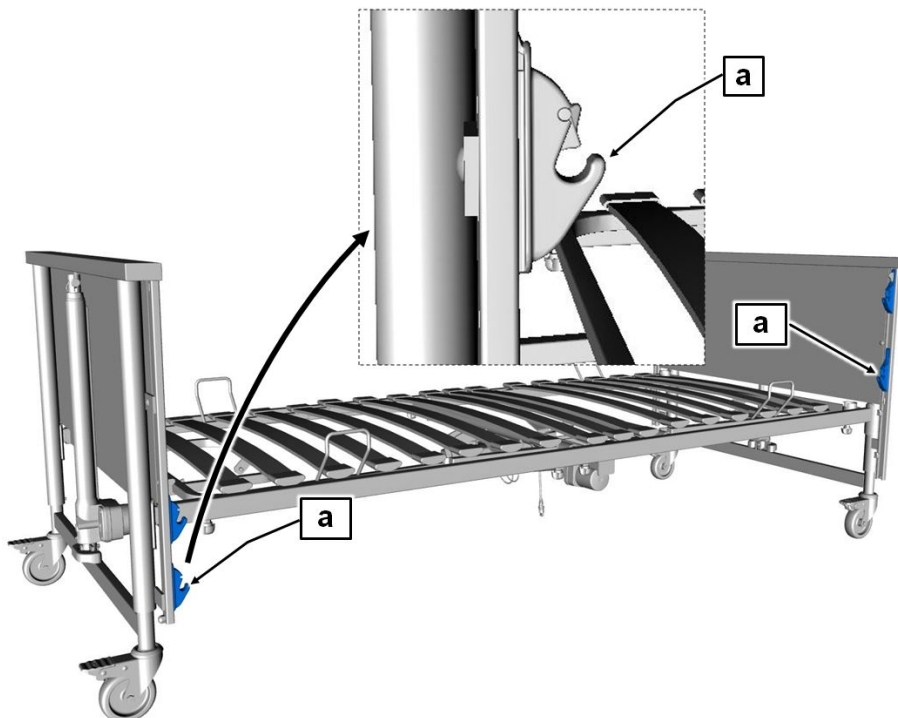

Σημαντικό: Οι οδηγοί πρέπει πριν από την έναρξη των εργασιών συναρμολόγησης να βρίσκονται σε διαγώνια θέση μεταξύ τους (βλέπε εικόνα). Σηκώστε για τον σκοπό αυτό τον οδηγό από το μέρος της κεφαλής επάνω και κατεβάστε τον οδηγό από το μέρος των ποδιών.

Αρχίστε στο πλαίσιο μετώπης κεφαλής στην δεξιά πλευρά του κρεβατιού και ακολουθήστε τα εξής βήματα:

- Τοποθετήστε το ένα άκρο του ξύλινου δοκού στην κάτω διάταξη υποδοχής [a].
- Παρακαλούμε να προσέξετε: Το βαθούλωμα στον δοκό πρέπει να δείχνει προς τα μέσα και η στρογγυλεμένη πλευρά προς τα πάνω.

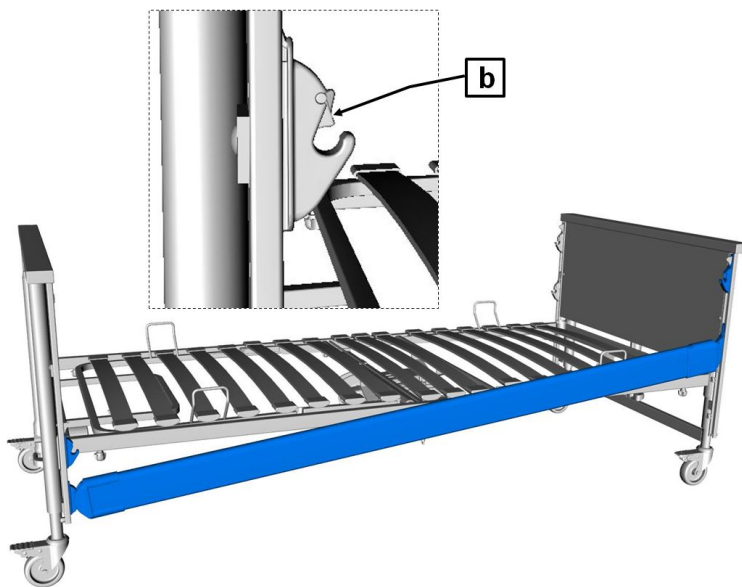

- Βάλτε το ένα άκρο του δοκού στην κάτω διάταξη υποδοχής (από την πλευρά της κεφαλής).
- Βάλτε το άλλο άκρο του δοκού στην κάτω διάταξη υποδοχής (από την πλευρά των ποδιών).
- Ο δοκός πρέπει να μαγκώνει γερά με την βοήθεια του κουμπιού [b].
- Βεβαιωθείτε ότι ο δοκός είναι ασφαλισμένος σωστά, μετακινώντας τον με το χέρι προς τα πάνω και προς τα κάτω.

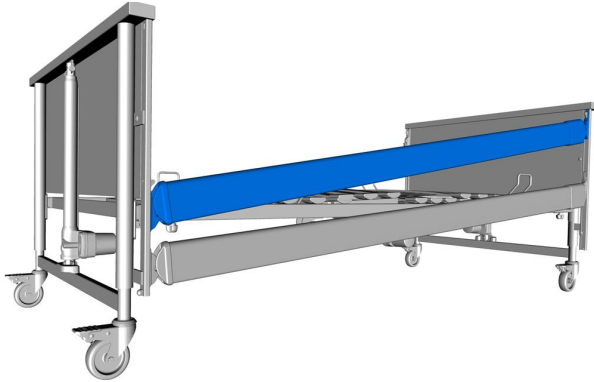

- Επαναλάβετε τα τελευταία βήματα για να συναρμολογήσετε τον δεύτερο, τρίτο και τέταρτο δοκό.

Συναρμολόγηση των μεταλλικών πλαϊνών ασφαλείας

- Ενεργήστε όπως κατά την συναρμολόγηση των ξύλινων πλαϊνών ασφαλείας.

3.7 Ηλεκτρική σύνδεση

Προτού συνδέσετε τα καλώδια, πρέπει να αφαιρέσετε το υλικό συσκευασίας από όλα τα καλώδια.

Οι 4 κινητήρες μετάδοσης κίνησης τροφοδοτούνται με ρεύμα από το τροφοδοτικό. Όλα τα φισ των κινητήρων μετάδοσης κίνησης είναι εργοστασιακά συνδεδεμένα με την μονάδα ελέγχου και είναι ασφαλισμένα με ένα κάλυμμα, για να προστατεύονται από τυχαίο τράβηγμα. Δυσφισ, στα άκρα του σπειροειδούς καλωδίου, πρέπει να συνδεθούν με τους εκάστοτε σωστούς ανυψωτικούς κινητήρες στο πλαίσιο μετώπης κεφαλής ή στο πλαίσιο μετώπης ποδιών κάτω από το πλαίσιο του τελάρου.



ΠΡΟΣΟΧΗ

Υλικές ζημιές

Σε περίπτωση μη τήρησης αυτών των υποδείξεων μπορεί να προκληθούν υλικές ζημιές από λάθος πέρασμα των καλωδίων.

- Τοποθετήστε προσεκτικά όλα τα καλώδια τροφοδοσίας.

- Κατά το πέρασμα των συνδετικών αγωγών για τους μηχανισμούς ανύψωσης πρέπει ο αγωγός να περαστεί μέσα από τους οδηγούς στο άκρο της κεφαλής και των ποδιών. Εδώ πρέπει να προσέξετε ότι η σπείρα πρέπει να βρίσκεται στην πλευρά των μηχανισμών κίνησης.
- Προσέξτε να μην έχει υποστεί ζημιά κάποιο από τα καλώδια, δεν δημιουργούνται θηλιές και τα καλώδια δεν παγιδεύονται από κινούμενα μέρη.
- Το καλώδιο τροφοδοσίας δεν επιτρέπεται να βρεθεί κάτω από τις ρόδες κατά την μετακίνηση του κρεβατιού!

1. Τοποθετήστε το γωνιακό βύσμα [1] για τον κινητήρα μετάδοσης κίνησης στο πλαίσιο μετώπης κεφαλής ή στο πλαίσιο μετώπης ποδιών μέχρι τέρμα και ασφαλίστε την ανακούφιση καταπόνησης [2].

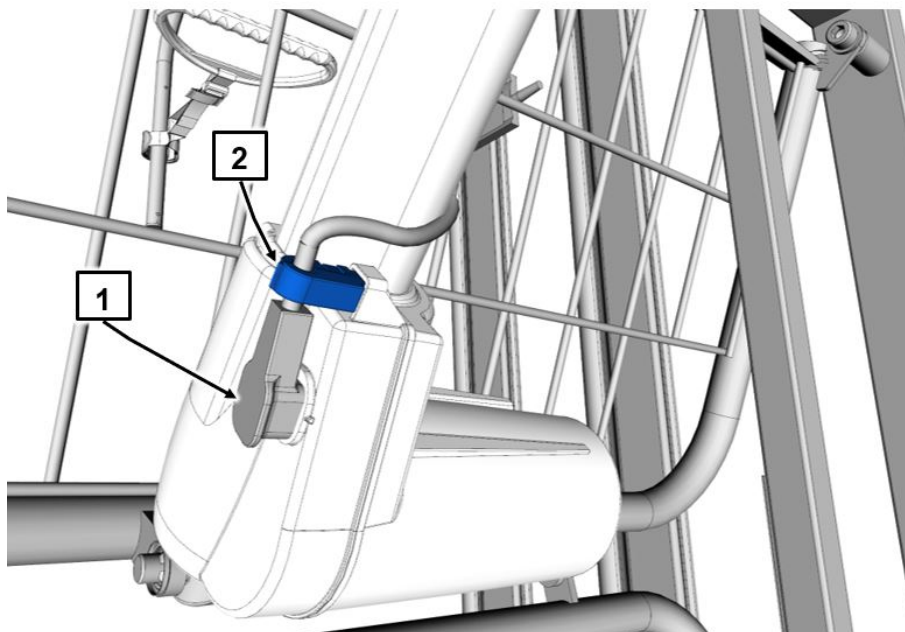

2. **Υπόδειξη:** Στον εγκάρσιο σωλήνα του πλαισίου του τελάρου βρίσκεται ένα ανακουφιστικό καταπόνησης για την υποδοχή σύνδεσης των 24 Volt (βλέπε [a]).

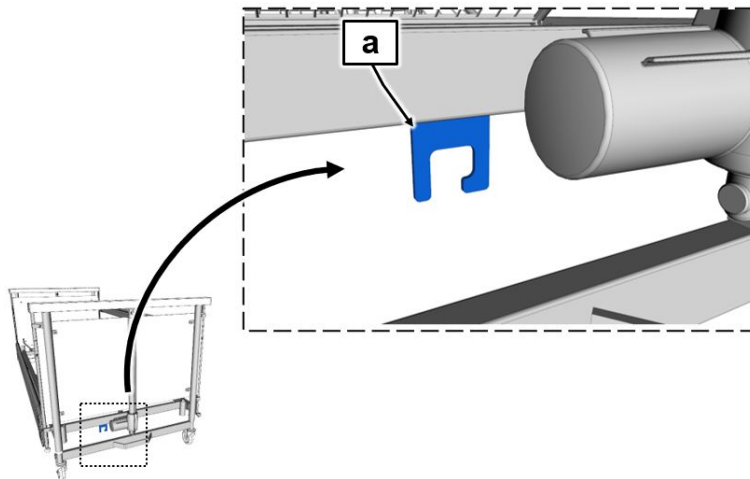

Η υποδοχή σύνδεσης έχει συναρμολογηθεί από το εργοστάσιο και είναι εξοπλισμένη για το εξαπολικό βύσμα του τροφοδοτικού μεταγωγής με μια διάταξη ασφάλισης [1].

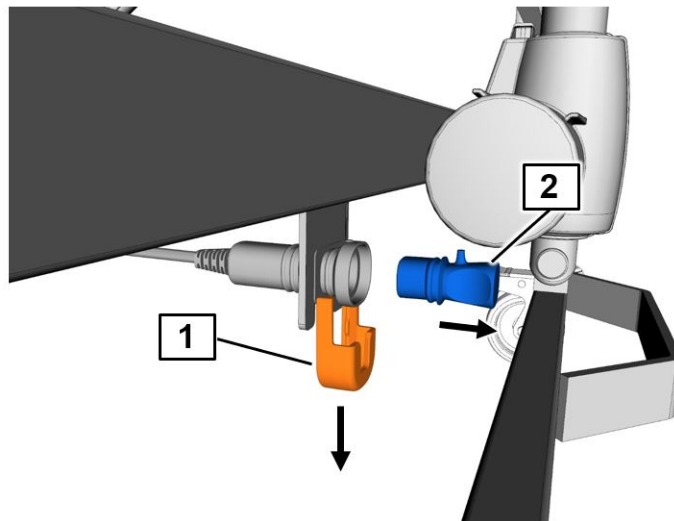

- Τραβήξτε την διάταξη ασφάλισης [1] προς τα κάτω για να λύσετε την ασφάλεια.
- Βγάλτε το πώμα κάλυψης [2] από την υποδοχή σύνδεσης.
- Βάλτε το εξαπολικό βύσμα [3] του τροφοδοτικού μεταγωγής στην υποδοχή σύνδεσης.

Προσοχή - λανθασμένη σύνδεση! Σε περίπτωση λανθασμένης σύνδεσης του τροφοδοτικού βύσματος με την υποδοχή σύνδεσης δεν μπορεί να λειτουργήσει το σύστημα. Δεν μπορεί να δοθεί εγγύηση για βαθμό προστασίας IPX4.

Το εξαπολικό βύσμα του τροφοδοτικού μεταγωγής πρέπει να συνδεθεί σωστά στην υποδοχή σύνδεσης. Το βύσμα ταιριάζει μόνο σε μια κατεύθυνση. Εάν νομίζετε ότι δεν μπορεί να εφαρμόσει, μην ασκείτε υπερβολική δύναμη, αλλά γυρίστε το βύσμα κατά ½ περιστροφή και προσπαθήστε ξανά.

- Σπρώξτε την διάταξη ασφαλείας [1] από κάτω μέχρι τέρμα στην υποδοχή. Βεβαιωθείτε ότι το βύσμα έχει συνδεθεί σωστά.

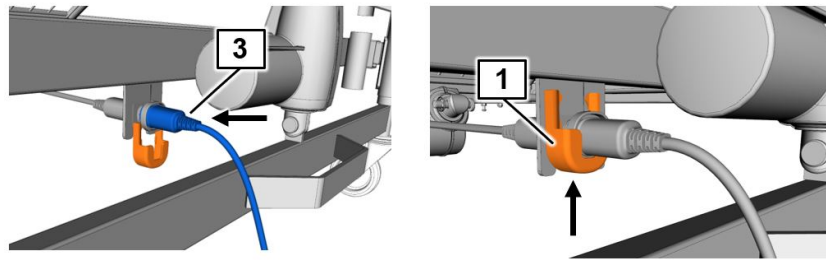

- Βάλτε τώρα το τροφοδοτικό μεταγωγής σε μια πρίζα.
Προσέξτε εδώ οπωσδήποτε τις υποδείξεις στο [Μέρος Β: Σύνδεση τροφοδοτικού » 21](#).

4 Θέση σε λειτουργία

4.1 Σύνδεση τροφοδοτικού

ΠΡΟΣΟΧΗ

Υλικές ζημιές

Η μη τήρηση μπορεί να προκαλέσει ανεπανόρθωτες βλάβες στο τροφοδοτικό και βραχυκύκλωμα στην πρίζα.

- Η πρίζα στην οποία θέλετε να βάλετε το τροφοδοτικό, δεν επιτρέπεται να βρίσκεται κάτω από το κρεβάτι. Αλλιώς μπορεί το πλαίσιο τελάρου σε οριζόντιες διαδικασίες ρύθμισης να τραβήξει απότομα το τροφοδοτικό από την πρίζα.
- Να κρεμάτε το τροφοδοτικό πριν από κάθε μετακίνηση του κρεβατιού με την βοήθεια του στηρίγματος καλωδίου στο πλαίσιο μετώπης κεφαλής. Το στήριγμα καλωδίου είναι τοποθετημένο στο καλώδιο ρεύματος.
- Πριν σπρώξετε το κρεβάτι προσέξτε το μήκος του καλωδίου, βγάλτε προηγουμένως το τροφοδοτικό.
- Προσοχή κατά την ρύθμιση ύψους: Να κρατάτε επαρκή πλευρική απόσταση μεταξύ κρεβατιού και τροφοδοτικού, για να μην πάθει ζημιά. Εάν χρειαστεί, να χρησιμοποιείτε τροχούς απόστασης από τον τοίχο.

1. Βάλτε το τροφοδοτικό σε μια πρίζα.

- Η έξοδος καλωδίου θα πρέπει να δείχνει προς τα κάτω (βλέπε γραφική παράσταση).

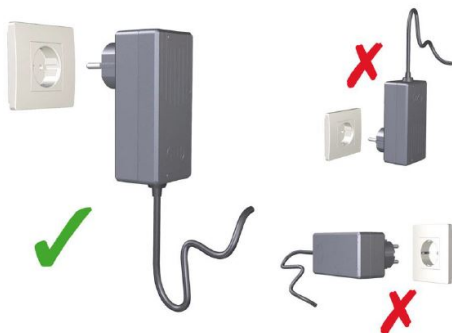

4.2 Υλοποίηση της λειτουργικής ετοιμότητας

Αφήστε το κρεβάτι να προσαρμοστεί για περίπου 20 λεπτά στην θερμοκρασία δωματίου, εφόσον είχε πριν αποθηκευτεί στην χαμηλότερη ή υψηλότερη επιτρεπόμενη θερμοκρασία.

Διενεργήστε μετά την επιτυχή συναρμολόγηση του κρεβατιού έναν έλεγχο σύμφωνα με το κεφάλαιο [Μέρος Β: Συντήρηση](#) » [27](#).

Καθαρίστε και απολυμάνετε το κρεβάτι πριν από την πρώτη χρήση και πριν από κάθε επαναχρησιμοποίηση σύμφωνα με το κεφάλαιο [Μέρος Β: Καθαρισμός και απολύμανση](#) » [23](#).

Το κρεβάτι είναι μετά από την επιτυχή εκτέλεση και τήρηση όλων των βημάτων στο κεφάλαιο Συναρμολόγηση της κλίνης νοσηλείας έτοιμο προς λειτουργία.

5 Καθαρισμός και απολύμανση

5.1 Υποδείξεις ασφαλείας καθαρισμού και απολύμανσης

Ο καθαρισμός είναι το σημαντικότερο μέτρο και προϋπόθεση μίας επιτυχημένης χημικής απολύμανσης.

Γενικά, όσον αφορά την υγιεινή, επαρκεί ο τακτικός καθαρισμός του κρεβατιού όταν χρησιμοποιείται από τον ίδιο τρόφιμο.

Με εντολή του γιατρού, η απολύμανση του σκελετού του κρεβατιού είναι μόνο απαραίτητη σε περίπτωση ορατής μόλυνσης με μολυσματικό ή δυνητικά μολυσματικό υλικό (αίμα, κόπρανα, πύον) ή όταν υπάρχει μολυσματική νόσος.

Σε περίπτωση αλλαγής του τροφίμου, το κρεβάτι πρέπει πρώτα να καθαριστεί και μετά να απολυμανθεί επιφανειακά!



ΠΡΟΣΟΧΗ

Υλικές ζημιές

Εάν δεν τηρούνται οι ακόλουθοι κανόνες, δεν αποκλείονται σοβαρές ζημιές στο κρεβάτι και στους ηλεκτρικούς εξοπλισμούς του με επακόλουθες βλάβες!

- Τραβήξτε το τροφοδοτικό βύσμα από την πρίζα και φυλάξτε το έτσι, ώστε να μην έρχεται σε επαφή με υπερβολικά πολύ νερό ή απορρυπαντικό (βάλτε το σε πλαστική σακούλα).
- Βεβαιωθείτε ότι εντός του κρεβατιού όλα τα βύσματα στην μονάδα ελέγχου και στους κινητήρες μετάδοσης κίνησης είναι συνδεδεμένα σωστά.
- Κανένα από τα ηλεκτρικά εξαρτήματα δεν επιτρέπεται να παρουσιάζει εξωτερική ζημιά, αλλιώς μπορεί να διεισδύσει νερό ή απορρυπαντικό. Αυτό μπορεί να προκαλέσει διαταραχές λειτουργίας και βλάβες στα ηλεκτρικά συστατικά.
- Εξασφαλίστε πριν από κάθε νέα έναρξη λειτουργίας ότι δεν υπάρχουν ίχνη υγρασίας στις ηλεκτρικές επαφές. Αυτό γίνεται με στέγνωμα ή με φύσημα του φις.

- Τα ηλεκτρικά εξαρτήματα δεν επιτρέπεται να εκτεθούν σε πίδακα νερού, συσκευή καθαρισμού υψηλής πίεσης ή κάτι παρόμοιο! Καθαρισμός μόνο με υγρά πανιά (το πολύ με ψεκασμό νερού χωρίς πίεση)!
- Εάν υπάρχει η υπόνοια ότι έχει διεισδύσει νερό ή άλλο υγρό σε ηλεκτρικά συστατικά, τραβήξτε αμέσως το φιν από την πρίζα ή μην το ξαναβάλετε ξανά στην πρίζα. Σημαδέψτε ευδιάκριτα το κρεβάτι ως "ελαττωματικό" και θέστε το εκτός λειτουργίας. Δηλώστε το αμέσως στον αρμόδιο διαχειριστή.
- Εάν δεν τηρούνται αυτές οι οδηγίες, δεν αποκλείονται σοβαρές ζημιές στο κρεβάτι και στις ηλεκτρικές μονάδες του με επακόλουθες βλάβες!

5.2 Σχέδιο καθαρισμού και απολύμανσης

5.2.1 Χειροκίνητος καθαρισμός

- Βγάλτε τα σεντόνια και δώστε τα για πλύσιμο.
- Καθαρίστε όλες τις επιφάνειες, καθώς και τις τάβλες κρεβατιού και το τελάρο από πλαστικές προσθήκες ή βάσεις συρμάτινου πλέγματος, με ένα ήπιο και φιλικό προς το περιβάλλον απορρυπαντικό. Το ίδιο ισχύει και για το χειριστήριο.
- Όταν το κρεβάτι παρουσιάζει εμφανή επιμόλυνση π.χ. με μολυσματικό ή δυνητικά μολυσματικό υλικό, πρέπει μετά τον καθαρισμό να απολυμάνετε το κρεβάτι επιφανειακά. Να χρησιμοποιείτε για την εκάστοτε επιφάνεια κατάλληλα απολυμαντικά, σύμφωνα με τον κατάλογο προϊόντων της DGHM (Γερμανική Εταιρεία για Υγιεινή και Μικροβιολογία). Το ίδιο ισχύει για όλα τα κρεβάτια τροφίμων με νόσους που πρέπει να δηλωθούν υποχρεωτικά, σύμφωνα με το § 6 του νόμου προστασίας κατά των λοιμώξεων (γερμανική συντομογραφία: IfSG), εποικισμό ή λοίμωξη με πολυανθεκτικά παθογόνα (π.χ. MRSA, VRE) και όλα τα κρεβάτια των μονάδων λοίμωξης και εντατικής. Παράλληλα πρέπει να ληφθούν υπόψη οι συγκεντρώσεις που αναφέρονται στην λίστα της DGHM.
- Η απολύμανση των ροδών είναι απαραίτητη μόνο σε περίπτωση ορατής επιμόλυνσης με μολυσματικό ή δυνητικά μολυσματικό υλικό.



Συνεχής απολύμανση είναι απαραίτητη μόνο για τροφίμους με πολυανθεκτικά παθογόνα (π.χ. MRSA) εντός ενός νοσηλευτικού ιδρύματος.



Εναλλακτικά μπορεί να πραγματοποιηθεί χειροκίνητος καθαρισμός του κρεβατιού μετά την απολύμανση και την υγειονομική προετοιμασία της διαδικασίας της Destech. Μπορείτε να βρείτε περισσότερες πληροφορίες σχετικά με αυτό στα έγγραφα της εταιρείας Destech.

5.3 Ενημέρωση του νοσηλευτικού και ειδικευμένου προσωπικού

Για να εγγυηθείτε την σωστή μέθοδο κατά τον καθαρισμό και απολύμανση, συνιστούμε να ενημερώσετε δεόντως τους χρήστες και το ειδικό προσωπικό. Πάνω σ' αυτό πρέπει να τους πληροφορήσετε ότι πρέπει τηρηθούν τα εξής σημεία:

- Το καθαρό κρεβάτι πρέπει να το μεταφέρετε στο διαμέρισμα του τροφίμου με τρόπο που να μην μπορεί ενδιάμεσα να λερωθεί ή επιμολυνθεί.
- Κατά την αποσυναρμολόγηση του κρεβατιού συνιστούμε αμέσως να το καθαρίσετε και να το απολυμάνετε με επιφανειακό σκούπισμα. Το ειδικευμένο προσωπικό θα πρέπει να έχει πληροφορηθεί για τις ιδιαιτερότητες κατά τις διαδικασίες καθαρισμού και απολύμανσης και να εκτελεί τον καθαρισμό αξιόπιστα (ο διαχειριστής καθορίζει τις μεθόδους ή τα συγκεκριμένα βήματα εργασίας). Εδώ πρέπει να προσέχετε ότι χρησιμοποιούνται μόνο απολυμαντικά από τον κατάλογο προϊόντων της DGHM και στις συγκεντρώσεις που ορίζονται εκεί.

Το απολυμαντικό πρέπει να είναι κατάλληλο για την αντίστοιχη επιφάνεια.

- Το ειδικευμένο προσωπικό θα πρέπει γι' αυτή την εργασία να είναι εξοπλισμένο με αδιάβροχες ποδιές και γάντια (μίας χρήσεως).
- Επιτρέπεται να χρησιμοποιούνται μόνο καινούργια, καθαρά πανιά για τον καθαρισμό, που ακολούθως δίνονται για πλύσιμο.
- Μετά τον καθαρισμό, πριν εγκαταλείψει τον χώρο εργασίας, πρέπει το ειδικευμένο προσωπικό να απολυμάνει τα χέρια, πριν συνεχίσει για τον επόμενο. Ένα κατάλληλο δοχείο απολύμανσης χεριών (με αντλία διανομής) θα πρέπει να ανήκει στον εξοπλισμό του ειδικευμένου προσωπικού.

Ο άμεσος καθαρισμός του κρεβατιού επί τόπου έχει το πλεονέκτημα ότι δεν μεταφέρονται "ακάθαρτα" κρεβάτια ή μέρη κρεβατιού με καθαρά κρεβάτια στο ίδιο όχημα. Έτσι αποτρέπεται η μεταφορά δυνητικά μολυσματικών μικροβίων, που είναι πιθανώς προσκολλημένα στον μεταχειρισμένο σκελετό κρεβατιού. Τηρώντας αυτές τις συστάσεις με συνέπεια, αποτρέπεται σίγουρα η μετάδοση μικροβίων κατά την έννοια της νοσοκομειακής λοίμωξης.

Όταν τα κρεβάτια δεν χρησιμοποιούνται αμέσως ξανά, τότε θα πρέπει να αποθηκεύονται σκεπασμένα, για να προστατεύονται από τυχαία ρύπανση και επιμόλυνση.

5.4 Απορρυπαντικά και απολυμαντικά

Βλέπε κεφάλαιο [Μέρος Γ: Καθαρισμός και απολύμανση](#) » 33.

5.5 Μεταχείριση των απορρυπαντικών και απολυμαντικών

- Να ακολουθείτε τις οδηγίες χρήσεως για τα εκάστοτε προϊόντα και τους κατασκευαστές τους. Τηρήστε την ακριβή δόση! Συνιστούμε αυτόματες δοσομετρικές συσκευές.
- Να παρασκευάζετε το διάλυμα πάντα με κρύο νερό, για να μην εκτεθείτε σε ατμούς που ερεθίζουν τους βλεννογόνους.
- Να φοράτε γάντια για να αποφύγετε την άμεση επαφή με το δέρμα.
- Να μην φυλάσσετε παρασκευασμένα διαλύματα επιφανειακής απολύμανσης σε ανοιχτά δοχεία με αφημένα μέσα πανιά. Να κλείνετε τα δοχεία!
- Να χρησιμοποιείτε φιάλες που κλείνουν με δοσομετρητή αντλίας για τον εμποτισμό των πανιών καθαρισμού.
- Να αερίζετε τον χώρο μετά από την διενέργεια της επιφανειακής απολύμανσης.
- Εκτελέστε επιφανειακή απολύμανση με σκούπισμα, όχι απολύμανση ψεκασμού! Σε περίπτωση απολύμανσης ψεκασμού, ελευθερώνεται ένα μεγάλο μέρος του απολυμαντικού και έτσι μπορεί να το εισπνεύσετε.
- Πέραν αυτού παίζει η αποτελεσματικότητα του σκουπίσματος έναν σημαντικό ρόλο.
- Μην χρησιμοποιείτε αλκοόλη για μεγαλύτερες επιφάνειες.

6 Συντήρηση

6.1 Νομικές βάσεις

Διαχειριστές ιατρικών κλινών στην Ευρώπη είναι σύμφωνα με τον νέο διάταγμα σχετικά με τα ιατροτεχνολογικά προϊόντα (ΕΕ) 2017/745 (MDR), καθώς και με τους υφιστάμενους εκάστοτε εθνικούς νόμους και κανονισμούς, π.χ. στην Γερμανία επί του παρόντος σύμφωνα με

- το διάταγμα περί λειτουργίας ιατρικών προϊόντων § 7 (συντήρηση)
- τον κανονισμό 3 της Επαγγελματικής Ένωσης DGUV (έλεγχος κινητού ηλεκτρολογικού υλικού σε επαγγελματική χρήση),

υποχρεωμένοι να διατηρούν τα ιατροτεχνολογικά προϊόντα σε ασφαλή κατάσταση καθ' όλη την διάρκεια της χρήσης τους. Αυτό περιλαμβάνει και την τακτική συντήρηση από ειδικούς, καθώς και τακτικούς ελέγχους ασφαλείας.

Κατά την αγορά ενός κρεβατιού για ιδιωτική χρήση (όχι επαγγελματική χρήση) δεν είναι υποχρεωτικός ο τακτικός έλεγχος ασφαλείας, συνιστάται όμως από τον κατασκευαστή.



Υποδείξεις για τον διαχειριστή

Αυτό το κρεβάτι σχεδιάστηκε και κατασκευάστηκε έτσι, ώστε να μπορεί να λειτουργεί για ένα μεγάλο χρονικό διάστημα με ασφαλή τρόπο. Με ενδεδειγμένο χειρισμό και χρήση, αυτό το κρεβάτι έχει αναμενόμενη διάρκεια ζωής από 2 έως 8 χρόνια. Η διάρκεια ζωής εξαρτάται από τις συνθήκες και την συχνότητα χρήσης.

Όλα τα «σοβαρά περιστατικά» ¹, τα οποία παρουσιάζονται σε σχέση με το προϊόν, πρέπει να δηλώνονται στον κατασκευαστή και στην αρμόδια υπηρεσία του κράτους-μέλους, στο οποίο εδρεύει ο χρήστη και/ή ο ασθενής (στην Γερμανία: www.BfArM.de).

¹: Συμβάν, το οποίο άμεσα ή έμμεσα είχε, θα μπορούσε να είχε ή θα μπορούσε να έχει μια από τις κατωτέρω επιπτώσεις: α) τον θάνατο ενός ασθενούς, χρήστη ή άλλου προσώπου, β) την προσωρινή ή μόνιμη σοβαρή επιδείνωση της κατάστασης της υγείας ενός ασθενούς, χρήστη ή άλλων προσώπων, γ) σοβαρό κίνδυνο για την δημόσια υγεία, (πηγή: MDR, άρθρο 2, παράγραφος 65)

 **ΠΡΟΣΟΧΗ****Υλικές ζημιές**

Η μη τήρηση μπορεί να προκαλέσει υλικές ζημιές και να θέσει πρόσωπα σε κίνδυνο! Σε περίπτωση επανειλημμένης μεταφοράς, συναρμολόγησης και αποσυναρμολόγησης, εσφαλμένης λειτουργίας καθώς και μεγάλης διάρκειας χρήσης, δεν μπορεί να αποκλειστούν ζημιές, βλάβες και εμφάνιση φθορών.

- Αποκαταστήστε έγκαιρα αυτά τα ελαττώματα κατά την πρώτη εμφάνιση, για να αποτρέψετε υλικές ζημιές καθώς και κινδύνους για πρόσωπα.

Γι' αυτό υπάρχουν νομικές βάσεις για διενέργεια τακτικών ελέγχων, για να εξασφαλίζεται η μόνη ασφαλής κατάσταση αυτού του ιατρικού προϊόντος. Σύμφωνα με το § 7 του διατάγματος περί λειτουργίας ιατροτεχνολογικών προϊόντων, η συντήρηση είναι καθήκον του διαχειριστή. Γι' αυτό τον λόγο πρέπει να εκτελούνται από τον διαχειριστή οι τακτικές επιθεωρήσεις και λειτουργικοί έλεγχοι που περιγράφονται ακολούθως.

Κατά την λειτουργία σε άλλες χώρες εκτός της Γερμανίας/της ΕΕ πρέπει να τηρούνται οι εκάστοτε ισχύουσες εθνικές απαιτήσεις.

Ο διαχειριστής είναι επίσης υποχρεωμένος να επισημάνει στο νοσηλευτικό προσωπικό ποιες εργασίες συντήρησης πρέπει να εκτελούνται εκ μέρους του. Εργασίες συντήρησης, οι οποίες πρέπει να εκτελούνται εκ μέρους του νοσηλευτικού προσωπικού, θα βρείτε στο Κεφάλαιο [Μέρος Γ: Συντήρηση](#) » 30.

6.2 Επιθεωρήσεις και δοκιμή λειτουργίας

Ο διαχειριστής αυτού του κρεβατιού είναι κατά MPBetreibV § 7 υποχρεωμένος, σε κάθε νέα συναρμολόγηση και σε τρέχουσα λειτουργία, να διενεργεί τακτικούς ελέγχους, για να εξασφαλίζει την ασφαλή κατάσταση αυτού του κρεβατιού.

Αυτοί οι έλεγχοι πρέπει να επαναλαμβάνονται στο πλαίσιο των τακτικών εργασιών συντήρησης ανάλογα με τις συνθήκες χρήσης, σύμφωνα με τις προδιαγραφές ελέγχων του MPBetreibV § 7 και των επαγγελματικών ενώσεων για κινητό ηλεκτρικό εξοπλισμό σε επαγγελματική χρήση κατά DGUV διάταξη 3.

Όλα τα μέτρα σέρβις και συντήρησης επιτρέπεται να διενεργούνται μόνο όταν δεν βρίσκεται κανένας στο κρεβάτι.

- Να τηρείτε την σειρά κατά τον έλεγχο σύμφωνα με το πρότυπο DIN EN 62353:
 1. Έλεγχος με επιθεώρηση
 2. Ηλεκτρική μέτρηση
 3. Έλεγχος λειτουργίας
- Η διενέργεια του λειτουργικού ελέγχου και η αξιολόγηση και τεκμηρίωση των αποτελεσμάτων ελέγχου επιτρέπεται να διενεργηθεί σύμφωνα με το MPBetreibV § 7 μόνο από εξειδικευμένα άτομα, τα οποία διαθέτουν τις απαραίτητες προϋποθέσεις και απαιτούμενα μέσα για την σωστή εκτέλεση.
- Η διενέργεια της ηλεκτρικής μέτρησης πρέπει να εκτελείται μόνο με κατάλληλα όργανα μέτρησης σύμφωνα με το πρότυπο DIN EN 62353 με αυτοματοποιημένη διαδικασία μέτρησης. Τότε αυτή η μέτρηση επιτρέπεται να διενεργηθεί και από ένα ηλεκτροτεχνικά εκπαιδευμένο άτομο (κατά την έννοια της DGUV 3) με πρόσθετες ιατρικές και συγκεκριμένες για την συσκευή γνώσεις.
- Η αξιολόγηση και τεκμηρίωση των αποτελεσμάτων του ελέγχου επιτρέπεται να διενεργηθεί μόνο από έναν ηλεκτρολόγο με πρόσθετες ιατρικές και συγκεκριμένες για την συσκευή γνώσεις.
- Μόνο σε εξοπλισμό με εξωτερικό τροφοδοτικό:
 - Η ηλεκτρική μέτρηση περιλαμβάνει μόνο έλεγχο ρεύματος διαρροής του εξωτερικού τροφοδοτικού, όχι του ίδιου του κρεβατιού. Έτσι, μετά από την αντικατάσταση του τροφοδοτικού από ένα νέο, το κρεβάτι είναι αμέσως έτοιμο προς λειτουργία.
 - Η εταιρεία BURMEIER προσφέρει ως εξυπηρέτηση πελατών τον έλεγχο ρεύματος διαρροής των τροφοδοτικών. Στείλτε τα τροφοδοτικά στην εταιρεία BURMEIER. Σε ανταλλαγή θα λάβετε ελεγμένα τροφοδοτικά. Ελάτε σε επαφή μαζί μας για περαιτέρω πληροφορίες, διεύθυνση βλέπε [Μέρος B: Ανταλλακτικά](#) » [36](#).

6.2.1 Διεξαγωγή του ελέγχου ρεύματος διαρροής

Προετοιμασία

- Σε εξοπλισμό με εξωτερικό τροφοδοτικό, εάν θα πρέπει να ελεγχθεί ανεξάρτητα από το κρεβάτι:

- Βγάλτε το τροφοδοτικό από την πρίζα.
 - Βγάλτε το καλώδιο για 24 Volt του τροφοδοτικού από το βύσμα.
 - Τοποθετήστε τον ρευματολήπτη του καλωδίου των 24 Volt στον προσαρμογέα μέτρησης (ειδικό εξάρτημα, ζητήστε το από την εταιρεία BURMEIER).
 - Συνδέστε τον προσαρμογέα μέτρησης με την σύνδεση «ακίδα ελέγχου, αισθητήρας» ή παρόμοιο της συσκευής ελέγχου.
 - Βάλτε το τροφοδοτικό στην πρίζα ελέγχου της συσκευής ελέγχου.
- Σε εξοπλισμό με μονάδα ελέγχου CA40 ή με εξωτερικό τροφοδοτικό:
 - Βάλτε τον ρευματολήπτη/ το τροφοδοτικό του κρεβατιού στην πρίζα ελέγχου του οργάνου μέτρησης.
 - Συνδέστε τον αισθητήρα της συσκευής ελέγχου με ένα γυμνό αγώγιμο μεταλλικό μέρος του πλαισίου του κρεβατιού (π.χ. βίδα)

Μέθοδος ελέγχου:

- Έλεγχος ρεύματος διαρροής: Άμεσα ή ρεύμα διαφοράς κατά DIN EN 62353
- Εκτελέστε τον έλεγχο ρεύματος διαρροής σύμφωνα με τις οδηγίες του κατασκευαστή της συσκευής ελέγχου.

Οριακή τιμή:

- Ρεύμα διαρροής μικρότερο από 0,1 mA.

Κύκλος δοκιμής:

Συνιστούμε ετήσιο έλεγχο και δοκιμή λειτουργίας. Εάν ο έλεγχος ήταν επιτυχής, στον εξοπλισμό με ένα εξωτερικό τροφοδοτικό αρκεί μια ηλεκτρική μέτρηση κάθε δέκα χρόνια. Στον εξοπλισμό με μονάδα ελέγχου CA 40 η ηλεκτρική μέτρηση να διενεργείται κανονικά ετησίως με τον έλεγχο και την δοκιμή λειτουργίας. Με αποδεδειγμένη τήρηση ποσοστού σφάλματος των 2% (βλέπε επίσης DGUV κανονισμός 3: § 5, πίνακας 1B), μπορεί ο κύκλος ελέγχου του ηλεκτρικού ελέγχου καθώς και της επιθεώρησης και της δοκιμής λειτουργίας να παραταθεί το ανώτερο σε δύο χρόνια.

Θα πρέπει να χρησιμοποιούνται τα πρότυπα πρωτόκολλα ελέγχου στις ακόλουθες σελίδες.

6.2.2 Πρωτόκολλο ελέγχου

Ακολούθως θα βρείτε το πρωτόκολλο ελέγχου για έλεγχο ηλεκτρικών ιατρικών συσκευών κατά DIN EN 62353 (πρόσφατη έκδοση):

Πρωτόκολλο ελέγχου

Εντολέας/ιατρικό κέντρο/ιατρείο:

Πρωτόκολλο ελέγχου				
Διεύθυνση:				
Διενεργήθηκε: <input type="checkbox"/> Επαναληπτικός έλεγχος		<input type="checkbox"/> Έλεγχος πριν από την πρώτη έναρξη λειτουργίας (τιμή αναφοράς)		
		<input type="checkbox"/> Έλεγχος μετά από επισκευή/επιδιόρθωση		
Είδος συσκευής: <input type="checkbox"/> Νοσοκομειακή κλίνη <input checked="" type="checkbox"/> Κλίνη νοσηλείας		Κατηγορία προστασίας: <input type="checkbox"/> I <input checked="" type="checkbox"/> II		
Τύπος κρεβατιού: Allura II		Αριθμός απογραφής:		
Τόπος εγκατάστασης:		Αριθμός σειράς:		
Κατηγορία χρήσης (IEC60601-2-52): <input type="checkbox"/> 1 <input type="checkbox"/> 2 <input checked="" type="checkbox"/> 3 <input checked="" type="checkbox"/> 4 <input type="checkbox"/> 5				
Κατασκευαστής: Burmeier GmbH & Co. KG		Μέρη εφαρμογής: Τελάρο, μετώπες κρεβατιού, πλαϊνά ασφαλείας		
Χρησιμοποιημένες συσκευές ελέγχου (τύπος/αριθμός απογραφής):		1:		
Κατάταξη κατά MDR: Κατηγορία I		2:		
I. Οπτικός έλεγχος		εντά- ξει	δεν είναι εντά- ξει	Περιγραφή ελαττώ- ματος
Οπτικός έλεγχος των ηλεκτρικών εξαρτημάτων				
Τι;	Πώς;			
Αυτοκόλλητα και πινακίδες τύ- που	Υπάρχουν, αναγνώσι- μα			
Τρέχουσες οδηγίες χρήσης που είναι προσαρμοσμένες στο προϊόν	Υπάρχουν, αναγνώσι- μα			
Περίβλημα μονάδας ελέγχου, τροφοδοτικό βύσμα	Σωστή εφαρμογή, ζη- μιά, σημάδια χυμένων υγρών/ρυπάνσεων, που θα μπορούσαν να επηρεάσουν την μό- νωση			
Περίβλημα και ανυψωτικές ρά- βδοι των κινητήρων				
Χειριστήριο: Περίβλημα και μεμ- βράνη πληκτρολογίου				

Πρωτόκολλο ελέγχου				
Καλώδια κινητήρων και χειριστηρίων	Ζημιά, τοποθέτηση καλωδίου			
Φις δέσμης καλωδίων/τροφοδοτικού	Υπάρχουν, εφαρμόζουν σωστά			
Οπτικός έλεγχος των μηχανικών εξαρτημάτων				
Αυτοκόλλητα και πινακίδες τύπου	Υπάρχουν, αναγνώσιμα			
Αναρτήρες, θήκες αναρτήρα	Ζημιά, παραμορφώσεις			
Σκελετός κρεβατιού	Ζημιά, παραμορφώσεις			
Ελαστικές ξύλινες σανίδες	Ζημιά, δημιουργία ακίδων			
Ρόδες	Ζημιά			
Τελάρο	Ζημιά, παραμορφώσεις			
Ξύλινα τμήματα	Ζημιά, δημιουργία ακίδων			
Ραφές συγκόλλησης	Σχισμένες ραφές συγκόλλησης			
Δοκοί πλαϊνών ασφαλείας	Ζημιά, δημιουργία ακίδων			
Βίδες άλλεν	Σφίξιμο			
Αναλώσιμα, όπως σημεία άρθρωσης	Ζημιά			
<p>II. Ηλεκτρική μέτρηση(Να χρησιμοποιείτε μόνο όργανα μέτρησης κατά DIN EN 62353 (VDE 0751-1))</p> <p>Υπόδειξη: Να περνάτε τις γραμμές μέτρησης όσο πιο μακριά γίνεται από τις γραμμές δικτύου και χειριστηρίων του κρεβατιού και όχι παράλληλα, για να ελαχιστοποιήσετε τα σφάλματα μέτρησης. Να λαμβάνετε υπόψη και τις οδηγίες χρήσης των οργάνων μέτρησης που χρησιμοποιείτε.</p> <p>Αντίσταση μόνωσης: Να διενεργείται μόνο αν υπάρχουν αμφιβολίες για την ηλεκτρική μόνωση, όπως π.χ.:</p>				

Πρωτόκολλο ελέγχου					
Όταν ενεργοποιήθηκε πολλές φορές ο τοποθετημένος διακόπτης προστασίας RCD (διάταξη προστασίας ρεύματος διαρροής)					
Όταν διαπιστωθούν ελαττωματικά ηλεκτρικά περιβλήματα και ταυτόχρονα σημάδια χυμένων/ρυπάνσεων, που θα μπορούσαν να επηρεάσουν την μόνωση					
<ol style="list-style-type: none"> 1. Τοποθετήστε το καλώδιο ρεύματος/βύσμα τροφοδοτικού στην πρίζα ελέγχου του οργάνου μέτρησης 2. Συνδέστε τον αισθητήρα στον κοινό σημείο μέτρησης όλων των εξαρτημάτων εφαρμογής: = γυμνή βίδα στην περιστροφική άρθρωση κάτω από το ερεισίνωτο στο πλαίσιο τελάρου 3. Ξεκινήστε την διαδικασία μέτρησης στο όργανο μέτρησης: τάση μέτρησης = 500 VDC 					
	Οριακή τιμή	Υπολογισμένη τιμή			
Αποτέλεσμα: Κλίνη SK II (Τύπος BF)	≥ 70 MΩ	MΩ			
Ρεύμα διαρροής συσκευής, (άμεση μέτρηση ρεύματος ή μέτρηση υπολειπόμενου ρεύματος) (Τύπος: BF) Εκτελέστε τα εξής βήματα:			εντάξει	δεν είναι εντάξει	Περιγραφή ελαττώματος
<ol style="list-style-type: none"> 1. Τοποθετήστε το καλώδιο ρεύματος / βύσμα τροφοδοτικού στην πρίζα ελέγχου του οργάνου μέτρησης. 2. Συνδέστε τον αισθητήρα του οργάνου μέτρησης στο κρεβάτι· σημείο μέτρησης: Μεταλλική γυμνή βίδα κάτω από ερεισίνωτο στο πλαίσιο του τελάρου 3. Ενεργοποιήστε για τη διάρκεια των μετρήσεων τους κινητήρες με το χειριστήριο 4. Ξεκινήστε την διαδικασία μέτρησης στο όργανο μέτρησης. 					
	Οριακή τιμή	Τρέχουσα πραγματική τιμή (ομαλοποιημένο στην ονομαστική τιμή τάσης δικτύου)			

Πρωτόκολλο ελέγχου					
Αποτέλεσμα: Κλίνη SK II (Τύπος BF)	0,1 mA	mA			
Σε μετρημένη τάση φάσης - γείωσης		Βολτ:			

Πρωτόκολλο ελέγχου					
III. Έλεγχος λειτουργίας			εντά- ξει	δεν είναι εντά- ξει	Περιγραφή ελαττώματος
Λειτουργικός έλεγχος των ηλεκτρικών εξαρτημάτων					
Τι;	Πώς;				
Απενεργοποίηση των κινητήρων στις τερματικές θέσεις	Αυτόματη αποσύνδεση				
Εξωτερικό τροφοδοτικό/χειριστήριο	Κανένα "κουδούνισμα" κατά το κούνημα;				
Χειριστήριο: Λειτουργία χειρισμού., λειτουργία κλειδώματος	διενεργήστε δοκιμή σύμφωνα με Μέρος Γ: Χειριστήριο » 10				
Κινητήρες	Ασυνήθης δημιουργία θορύβου (βρόντος, άτακτη λειτουργία)				
Ανακουφιστικό καταπόνησης του καλωδίου ρεύματος (εφόσον υπάρχει καλώδιο ρεύματος)	Καλώδιο ρεύματος σφιγμένο γερά				
Λειτουργικός έλεγχος των μηχανικών εξαρτημάτων					
Αρθρώσεις και σημεία περιστροφής	Ευκινησία				
Χειρολαβή με λουρί	Ασφαλής στήριξη, δοκιμή αντοχής με περίπου 75 kg (σύντομο κρέμασμα με τα δυο χέρια)				
Ρόδες	Μετακίνηση και φρενάρισμα				
Κατέβασμα έκτακτης ανάγκης του ερεισίνωτου	Δοκιμή σύμφωνα με τις οδηγίες χρήσης				

Πρωτόκολλο ελέγχου				
Πλαϊνό ασφαλείας	Ασφαλής ασφάλιση, ασφαλής στήριξη, απα-σφάλιση			
Στήριγμα κνήμης	Ασφάλιση			
Εξαρτήματα (π.χ. Αναρτήρας, χει-ρολαβή)	Στερέωση, ζημιά, καταλλη-λότητα			
Αποτέλεσμα του ελέγχου:				
Ο έλεγχος ήταν επιτυχής· το σήμα ελέγχου τοποθετήθηκε:				
<input type="checkbox"/> Δεν διαπιστώθηκαν προβλήματα ασφαλείας και λειτουργίας <input type="checkbox"/> κανένας άμεσος κίνδυνος, τα προβλήματα που εντοπίστηκαν μπορούν να αποκατασταθούν βρα-χυπρόθεσμα				
Ο έλεγχος δεν ήταν επιτυχής· το σήμα ελέγχου δεν τοποθετήθηκε:				
<input type="checkbox"/> Η συσκευή πρέπει να αποσυρθεί μέχρι την αποκατάσταση των ελαττωμάτων! <input type="checkbox"/> Η συσκευή δεν πληροί τις απαιτήσεις - Συνιστώνται τροποποιήσεις/ αντικατάσταση εξαρτημάτων/ παροπλισμός!				
Όλες οι τιμές στην επιτρεπόμενη περιοχή: <input type="checkbox"/> ναι <input type="checkbox"/> όχι				Επόμενη ημερομηνία ελέγχου:
Εάν απέτυχε ο έλεγχος: <input type="checkbox"/> ελαττωματικό, μη χρησιμοποιείτε το κρεβάτι! => Επιδιόρθωση <input type="checkbox"/> ελαττωματικό, μη χρησιμοποιείτε το κρεβάτι! => Απόσυρση <input type="checkbox"/> Το κρεβάτι δεν συμμορφώνεται με τους όρους ασφαλείας				
Τοποθετήθηκε σήμα ελέγχου: <input type="checkbox"/> ναι <input type="checkbox"/> όχι				
Σε αυτό το πρωτόκολλο ελέγχου ανήκουν: <input type="checkbox"/> Προσάρτημα: <input type="checkbox"/>				
Παρατηρήσεις:				

Πρωτόκολλο ελέγχου		
Ελέχθη στις:	Ελεγκτής:	Υπογραφή:
Εκτιμήθηκε στις:	Διαχειριστής/Ειδικός:	Υπογραφή:

6.3 Ανταλλακτικά

Τα αντίστοιχα ανταλλακτικά διατίθενται από την εταιρεία BURMEIER, δηλώνοντας τον αριθμό είδους, εντολής και σειράς. Για τα απαραίτητα στοιχεία παρακαλούμε ανατρέξτε στην πινακίδα τύπου καθώς και στον αριθμό PID, ο οποίος βρίσκεται στο μέρος της κεφαλής στο πλαίσιο τελάρου, περισσότερες λεπτομέρειες θα βρείτε στις παραγράφους [Μέρος Α: Πινακίδα τύπου](#) » [9](#) και [Μέρος Α: Αριθμός PID](#) » [11](#).

Για να διατηρήσετε την λειτουργική ασφάλεια και τις αξιώσεις εγγύησης, επιτρέπεται να χρησιμοποιείτε μόνο γνήσια ανταλλακτικά της εταιρείας BURMEIER! Για παραγγελίες ανταλλακτικών, αιτήματα για σέρβις και για άλλες ερωτήσεις, παρακαλούμε να απευθυνθείτε προς:

Burmeier GmbH & Co. KG
(Μία επιχείρηση του ομίλου Stiegelmeyer)
Industriestraße 53, 32120 Hiddenhausen
Τηλ.: +49 (0) 5223 9769 - 0
Φαξ: +49 (0) 5223 9769 - 090
Email: info@burmeier.com

7 Αντικατάσταση ηλεκτρικών εξαρτημάτων

7.1 Υποδείξεις ασφαλείας

ΠΡΟΕΙΔΟΠΟΙΗΣΗ

Κίνδυνος τραυματισμού

Η μη τήρηση αυτών των υποδείξεων μπορεί να προκαλέσει τραυματισμούς από ηλεκτροπληξία.

- Τραβήξτε πριν την έναρξη των εργασιών τον ρευματολήπτη από την πρίζα!
- Εργασίες στον ηλεκτρική εξοπλισμό επιτρέπεται να εκτελούνται μόνο από το σέρβις, από τον κατασκευαστή του μηχανισμού κίνησης ή από ειδικευμένους και εξουσιοδοτημένους ηλεκτρολόγους, λαμβάνοντας υπόψη όλους τους εφαρμοστέους κανόνες VDE και τις διατάξεις ασφαλείας!

ΠΡΟΕΙΔΟΠΟΙΗΣΗ

Κίνδυνος τραυματισμού

Η μη τήρηση αυτών των υποδείξεων μπορεί να προκαλέσει τραυματισμούς από τμήματα του τελάρου που πέφτουν.

- Να εκτελείτε την αφαίρεση των κινητήρων μετάδοσης κίνησης μόνο στην βασική θέση του κρεβατιού (οριζόντια θέση ξαπλώματος), αλλιώς υπάρχει κίνδυνος σύνθλιψης από κομμάτια τελάρου που πέφτουν.

ΠΡΟΕΙΔΟΠΟΙΗΣΗ

Κίνδυνος τραυματισμού

Η μη τήρηση αυτών των υποδείξεων μπορεί να προκαλέσει τραυματισμούς από λανθασμένη συντήρηση.

- Όλοι οι μηχανισμοί μετάδοσης κίνησης δεν χρειάζονται συντήρηση και δεν επιτρέπεται να ανοιχτούν. Σε περίπτωση δυσλειτουργίας πρέπει να προβαίνετε σε πλήρη αντικατάσταση των αντίστοιχων εξαρτημάτων.

7.2 Αντικατάσταση του χειριστηρίου

1. Εφόσον είναι δυνατόν, σηκώστε το κρεβάτι στην υψηλότερη θέση για διευκόλυνση της εργασίας.
2. Βγάλτε τον ρευματολήπτη του τροφοδοτικού από την πρίζα.
3. Τραβήξτε το φινιρίσμα του χειριστηρίου από την υποδοχή σύνδεσης στην μονάδα ελέγχου.
4. Περάστε το καλώδιο του νέου χειριστηρίου με τρόπο ώστε να μην μπορεί να πάθει ζημιά από κινούμενα μέρη του κρεβατιού.
5. Βάλτε το φινιρίσμα του καινούργιου χειριστηρίου στην υποδοχή σύνδεσης στην μονάδα ελέγχου.
 - Στο βύσμα του χειριστηρίου βρίσκεται μία εσοχή.
Όταν βάζετε το βύσμα, προσέξτε να δείχνει η εσοχή προς τα πάνω. Να προσέχετε να μην έχει πάθει ζημιά ο δακτύλιος στεγανοποίησης τύπου O, διαφορετικά αυτή η σύνδεση δεν προστατεύεται από την υγρασία.
6. Εκτελέστε μετά την αντικατάσταση μία δοκιμή λειτουργίας των ηλεκτρικών ρυθμίσεων!

7.3 Μονάδα ελέγχου Reset

Να διενεργείται στις εξής περιπτώσεις:

- Εάν αναγνωρίστηκε από τον έλεγχο ένα σοβαρό σφάλμα, αυτό αποκαταστάθηκε από ειδικό και ο έλεγχος έχει κλειδώσει για λόγους ασφαλείας τις αντίστοιχες λειτουργίες.

Το κλειδίωμα μπορεί να προκληθεί επί παραδείγματι από:

- Βλάβη στο χειριστήριο (π.χ. βραχυκύκλωμα/διακοπή στο καλώδιο, κολλημένο πλήκτρο),
 - Σφάλμα στους κινητήρες ρύθμισης (π.χ. βραχυκύκλωμα/διακοπή στο καλώδιο, σφάλμα στον εντοπισμό θέσης/στον τερματικό διακόπτη),
 - Εσωτερικά σφάλματα του ελέγχου,
- Εάν κατά την ηλεκτρική ρύθμιση ηχούν διακοπτόμενα σήματα και/ή δεν είναι δυνατή καμία/είναι δυνατή μόνο μονόπλευρη ρύθμιση.

Προκαλεί:

- Διαγραφή ενδεχομένως υφιστάμενων αποθηκευμένων σφαλμάτων (επαναφορά = RESET). Το τελευταίο σφάλμα παραμένει και μπορεί ακόμη να αναγνωσθεί/εμφανιστεί.

Ακολουθήστε τα εξής βήματα:

- Πατήστε ταυτόχρονα και τα δυο σημαδεμένα πλήκτρα και κρατήστε τα (ακούγεται διαρκές σήμα), μέχρι που να ακουστούν μετά από περίπου 5 δευτερόλεπτα διακοπτόμενα σήματα (=RESET/manual mode)

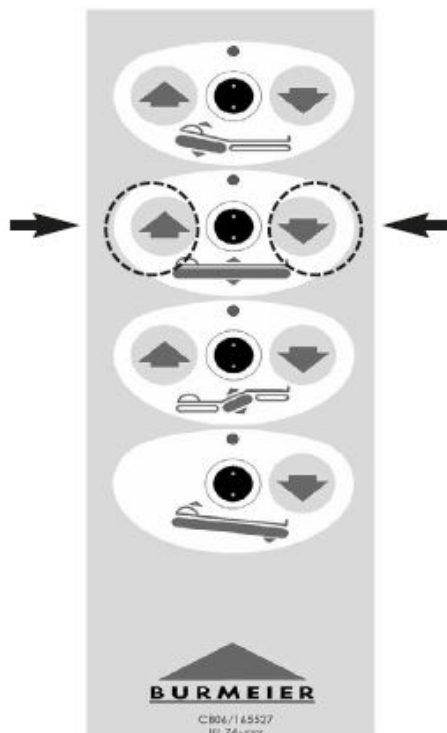

8 Αποκατάσταση σφαλμάτων

8.1 Αποκατάσταση σφαλμάτων και βλαβών

Απλή αποκατάσταση σφαλμάτων και βλαβών μπορεί πολλές φορές να πραγματοποιηθεί από το βάσει αυτών των οδηγιών χρήσεως εκπαιδευμένο νοσηλευτικό προσωπικό με την βοήθεια του πίνακα αποκατάστασης βλαβών, βλέπε [Μέρος Γ: Πίνακας αποκατάστασης βλαβών](#) » [27](#). Σε όλες τις άλλες περιπτώσεις υπεύθυνοι για την συντήρηση και επισκευή τέτοιων λειτουργικών βλαβών ή ελαττωματικών εξαρτημάτων είναι ο διαχειριστής και το ειδικευμένο προσωπικό.

- Να παρακαλείτε καταρχάς το νοσηλευτικό προσωπικό να διορθώσει σφάλματα και βλάβες με τον πίνακα αποκατάστασης βλαβών, πριν έρθετε σε επικοινωνία με τον διαχειριστή ή το ειδικευμένο προσωπικό.

9 Αποσυναρμολόγηση της κλίνης νοσηλείας

Ακολουθήστε τα κατωτέρω βήματα για να αποσυναρμολογήσετε την κλίνη νοσηλείας:

1. Φρενάρετε τους τροχούς του κρεβατιού.
2. Αφαιρέστε τον αναρτήρα.
3. Αφαιρέστε διαδοχικά όλους τους δοκούς των πλαϊνών ασφαλείας.
 - Πατήστε το κουμπί ενεργοποίησης [a] στον οδηγό πλαϊνών ασφαλείας προς τα κάτω με το δάχτυλο και αφαιρέστε τον δοκό από το πάνω μέρος.
 - Επαναλάβετε αυτό το βήμα με όλους τους δοκούς.
Παρόμοια εικόνα!

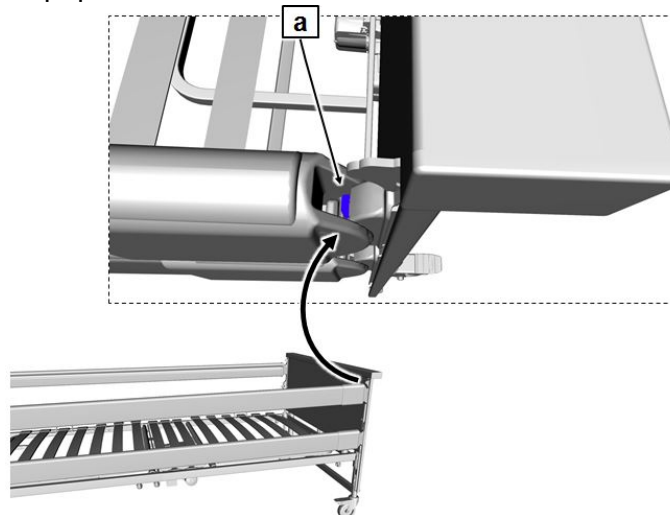

4. Φέρτε το κρεβάτι στην χαμηλότερη οριζόντια θέση.
5. Βγάλτε τον ρευματολήπτη του τροφοδοτικού από την πρίζα.
6. Τραβήξτε το βύσμα του τροφοδοτικού καλωδίου από την υποδοχή σύνδεσης:

- Προς τούτο, τραβήξτε την διάταξη ασφάλισης στην υποδοχή σύνδεσης προς τα πάνω, για να λύσετε την ασφάλεια.
 - Βγάλτε το εξαπολικό βύσμα από την υποδοχή σύνδεσης.
 - Καλύψτε την υποδοχή σύνδεσης με το πώμα.
 - Σπρώξτε από επάνω την διάταξη ασφαλείας μέχρι τέρμα στην υποδοχή.
7. Βγάλτε πρώτα την διάταξη ασφάλισης και μετά το βύσμα από τους κινητήρες μετάδοσης κίνησης του πλαισίου μετώπης κεφαλής ή του πλαισίου μετώπης ποδιών.
 8. Ξεβιδώστε τις βίδες άλλεν στο πλαίσιο τελάρου στο άκρο των ποδιών, για να αφαιρέσετε το πλαίσιο μετώπης ποδιών· βιδώστε τις ξεβιδωμένες βίδες άλλεν στον εξοπλισμό αποθήκευσης.
 9. Ξεβιδώστε τις βίδες άλλεν στο πλαίσιο τελάρου στο άκρο της κεφαλής, για να αφαιρέσετε το πλαίσιο μετώπης κεφαλής· βιδώστε τις ξεβιδωμένες βίδες άλλεν στον εξοπλισμό αποθήκευσης.

9.1 Αποσυναρμολόγηση του πλαισίου τελάρου

Ακολουθήστε τα εξής βήματα:

1. Τοποθετήστε το πλαίσιο του τελάρου όρθιο στον τοίχο, με το μέρος της κεφαλής προς τα κάτω.
2. Βγάλτε το βύσμα του συνδετικού καλωδίου από τον κινητήρα στηρίγματος μηρών.
3. Ξεβιδώστε τις βίδες άλλεν στα δύο σημεία σύνδεσης του πλαισίου του τελάρου.
4. Χωρίστε τα κομμάτια του πλαισίου.
5. Βιδώστε πάλι τις ξεβιδωμένες βίδες άλλεν στο πλαίσιο του τελάρου, για να μη χαθούν.

9.2 Συναρμολογήστε το λυμένο κρεβάτι επάνω στον εξοπλισμό αποθήκευσης

Ο εξοπλισμός αποθήκευσης ενώνει τα δύο πλαίσια μεταξύ τους και βαστάζει τα δύο ήμισυ του πλαισίου του τελάρου. Επιπλέον προσφέρει υποστηρίγματα για τους δοκούς των πλευρικών κιγκλιδωμάτων και τον αναρτήρα.

Ακολουθήστε τα εξής βήματα:

- Βιδώστε και τα δύο κομμάτια του εξοπλισμού αποθήκευσης στις υποδοχές ενός πλαισίου.
- Συγχρόνως πρέπει όλες οι βίδες άλλεν του εξοπλισμού αποθήκευσης να δείχνουν προς τα κάτω. Οι υποδοχές για το πλαίσιο τελάρου πρέπει να δείχνουν προς τα

πάνω, το καλάθι για τους δοκούς των πλευρικών κιγκλιδωμάτων προς τα μέσα και η υποδοχή για τον αναρτήρα προς τα έξω. Χρησιμοποιείτε τις βίδες άλλεν από το τελάρο.

- Βιδώστε το δεύτερο πλαίσιο.
- Τοποθετήστε πρώτα το άλλο ήμισυ του πλαισίου τελάρου (ερεϊσίνωτο) στις κοντές υποδοχές, ώστε το άκρο της κεφαλής (θήκης αναρτήρα) να δείχνει προς τα κάτω. Τα χερούλια του στρώματος δείχνουν προς τα έξω και είναι επάνω.
- Τοποθετήστε μετά το ένα ήμισυ του πλαισίου του τελάρου (ήμισυ τμήματος ποδιού) επάνω στις μακρύτερες υποδοχές, έτσι ώστε το άκρο του τμήματος ποδιού να δείχνει προς τα κάτω. Τα χερούλια του στρώματος δείχνουν προς τα έξω και είναι επάνω.



- Σφίξτε τώρα όλες τις βίδες άλλεν.
- Τοποθετήστε τους δοκούς των πλευρικών κιγκλιδωμάτων στο καλάθι μεταξύ των δυο τμημάτων του τελάρου.
- Τοποθετήστε τον αναρτήρα στην προβλεπόμενη θήκη.

⇒ Το κρεβάτι μπορεί τώρα να μεταφερθεί ή να αποθηκευτεί.

10 Απόρριψη

10.1 Απόρριψη του κρεβατιού

Σε περίπτωση απόρριψης του κρεβατιού, πρέπει τα χρησιμοποιημένα πλαστικά και μεταλλικά τμήματα να απορριφθούν χωριστά και σύμφωνα με τις ισχύουσες περιβαλλοντολογικές διατάξεις των τοπικών κοινοτήτων και της εκάστοτε χώρας. Απευθυνθείτε εάν έχετε ερωτήσεις στις τοπικές σας κοινότητες, επιχειρήσεις αποκομιδής ή στο τμήμα του σέρβις μας.

Ο διαχειριστής πρέπει να εξασφαλίσει σε όλα τα ηλεκτρικά εξαρτήματα που πρέπει να απορριφθούν ότι δεν είναι λοιμώδη / μολυσμένα. Οι παρακάτω οδηγίες ισχύουν εντός της ΕΕ. Σε άλλες χώρες εκτός της Γερμανίας/ της ΕΕ πρέπει να τηρούνται οι εκάστοτε ισχύουσες εθνικές προδιαγραφές.

10.2 Απόρριψη της συσκευασίας

Το υλικό συσκευασίας πρέπει να χωριστεί σε ανακυκλώσιμα συστατικά και να δοθεί προς ανακύκλωση ή απόρριψη, σύμφωνα με ισχύουσες περιβαλλοντολογικές διατάξεις της εκάστοτε χώρας. Για την ανακύκλωση ή απόρριψη ισχύει στην Ευρωπαϊκή Ένωση η οδηγία-πλαίσιο για απόβλητα της ΕΕ 2008/98/ΕΚ.

10.3 Απόρριψη ηλεκτρικών εξαρτημάτων

Τα χρησιμοποιούμενα ηλεκτρικά εξαρτήματα δεν περιέχουν απαγορευμένες βλαβερές ουσίες σύμφωνα με την οδηγία RoHS II 2011/65/ΕΕ.

Ηλεκτρικά συστήματα αυτών των κρεβατιών που αντικαταστάθηκαν (κινητήρες, μονάδες ελέγχου, χειριστήρια κλπ.) πρέπει να μεταχειρίζονται ως άχρηστα ηλεκτρονικά υλικά, σύμφωνα με την οδηγία WEEE 2012/19/ΕΕ και να απορρίπτονται με κατάλληλο τρόπο.

Σύμφωνα με αυτό, εμπορικοί φορείς είναι υποχρεωμένοι να στέλνουν αυτά τα εξαρτήματα απευθείας στον κατασκευαστή. Η εταιρεία BURMEIER και οι εταίροι της για σέρβις και διανομή παίρνουν αυτά τα εξαρτήματα πίσω. Γι' αυτές τις αποσύρσεις ισχύουν οι γενικοί μας όροι συναλλαγών.

Σύμφωνα με αυτό, ιδιώτες ιδιοκτήτες αυτού του κρεβατιού είναι υποχρεωμένοι να παραδίδουν αυτά τα εξαρτήματα για διάθεση σε δημοτικά κέντρα συλλογής.

Οι μπαταρίες του ασύρματου χειριστηρίου πρέπει να απορριφθούν με ενδεδειγμένο τρόπο σύμφωνα με την οδηγία 2006/66/ΕΚ (κανονισμός για μπαταρίες) και δεν πετιούνται στα οικιακά απορρίμματα.

11 Παράρτημα

11.1 Εξαρτήματα

Στο κρεβάτι επιτρέπεται να χρησιμοποιούνται αποκλειστικά γνήσια εξαρτήματα BURMEIER. Σε περίπτωση χρήσης άλλων εξαρτημάτων δεν αναλαμβάνουμε καμία ευθύνη για ατυχήματα, βλάβες και κινδύνους που προκύπτουν εξ αυτού.

ΠΡΟΕΙΔΟΠΟΙΗΣΗ

Κίνδυνος τραυματισμού

Σε περίπτωση μη τήρησης αυτής της υπόδειξης, μπορεί να προκληθούν κίνδυνοι για τους τροφίμους από εσφαλμένη χρήση των εξαρτημάτων.

Κατά τη χρήση πλαϊνών ασφαλείας, ορθοστατών ορού κλπ. σε ηλεκτρικά ρυθμιζόμενα κρεβάτια προσέξτε οπωσδήποτε: Από την τοποθέτηση αυτών των εξαρτημάτων δεν επιτρέπεται να δημιουργούνται κατά την ρύθμιση του ερεισίνωτου και του στηρίγματος μηρού σημεία σύνθλιψης ή διάτμησης για τον ασθενή. Εάν αυτό δεν είναι εφικτό, το νοσηλευτικό προσωπικό πρέπει να απαγορεύσει τη ρύθμιση του ερεισίνωτου και του στηρίγματος ποδιών από τον ασθενή.

- Κλειδώστε σε τέτοιες περιπτώσεις τις δυνατότητες ρύθμισης στο χειριστήριο.

11.1.1 Προδιαγραφές για το στρώμα

Βασικές διαστάσεις:

	Allura II 100	Allura II 120
Μήκος x Πλάτος	200 x 100 cm	200 x 100 cm
Πάχος/Ύψος	10 - 15 cm	
Φαινομένη πυκνότητα αφρώδους υλικού	ελάχιστη 38 kg/m ³	
Σκληρότητα συμπίεσης	ελάχιστη 4,2 kPa	
Πρότυπα που πρέπει να τηρηθούν:	DIN 13014	
	DIN 597 μέρος 1 και 2	

11.1.2 Απαιτήσεις για τα πλαϊνά ασφαλείας

Απαιτήσεις για τα πλαϊνά ασφαλείας	
Ύψος πάνω από το στρώμα	> 220 mm
Διάκενα μεταξύ δοκών και προς το τελάρο	< 120 mm
Φαινομένη πυκνότητα αφρώδους υλικού	ελάχιστη 38 kg/m ³
Διάκενα μεταξύ πλευρικής προστασίας και πλαϊσίου κεφαλής	< 60 mm
Διάκενα μεταξύ πλευρικής προστασίας και πλαϊσίου ποδιών	>318 mm

11.2 Δήλωση συμμόρφωσης της ΕΚ

Με την παρούσα βεβαιώνουμε εμείς, η εταιρεία Burmeier GmbH & CO. KG, με αποκλειστική μας ευθύνη ως κατασκευαστής, ότι αυτό το προϊόν του συγκεκριμένου τύπου συμμορφώνεται με τις διατάξεις του ΔΙΑΤΑΓΜΑΤΟΣ (ΕΕ) 2017/745 ΤΟΥ ΕΥΡΩΠΑΪΚΟΥ ΚΟΙΝΟΒΟΥΛΙΟΥ ΚΑΙ ΤΟΥ ΣΥΜΒΟΥΛΙΟΥ εκ της 5ης Απριλίου 2017 (MDR).

Την εκάστοτε έγκυρη πλήρη επίκαιρη δήλωση συμμόρφωσης μπορείτε να την ζητήσετε από το κέντρο μας εξυπηρέτησης πελατών (στοιχεία επικοινωνίας βλέπε κεφάλαιο [Μέρος Α: Διεύθυνση, πληροφορίες πελάτη, πληροφορία αγοράς](#) » 1) ή στην ιστοσελίδα μας στο τμήμα με τα στοιχεία των εμπόρων.

Μέρος Γ: Νοσηλευτικό προσωπικό, τρόφιμοι και ιδιώτες αγοραστές

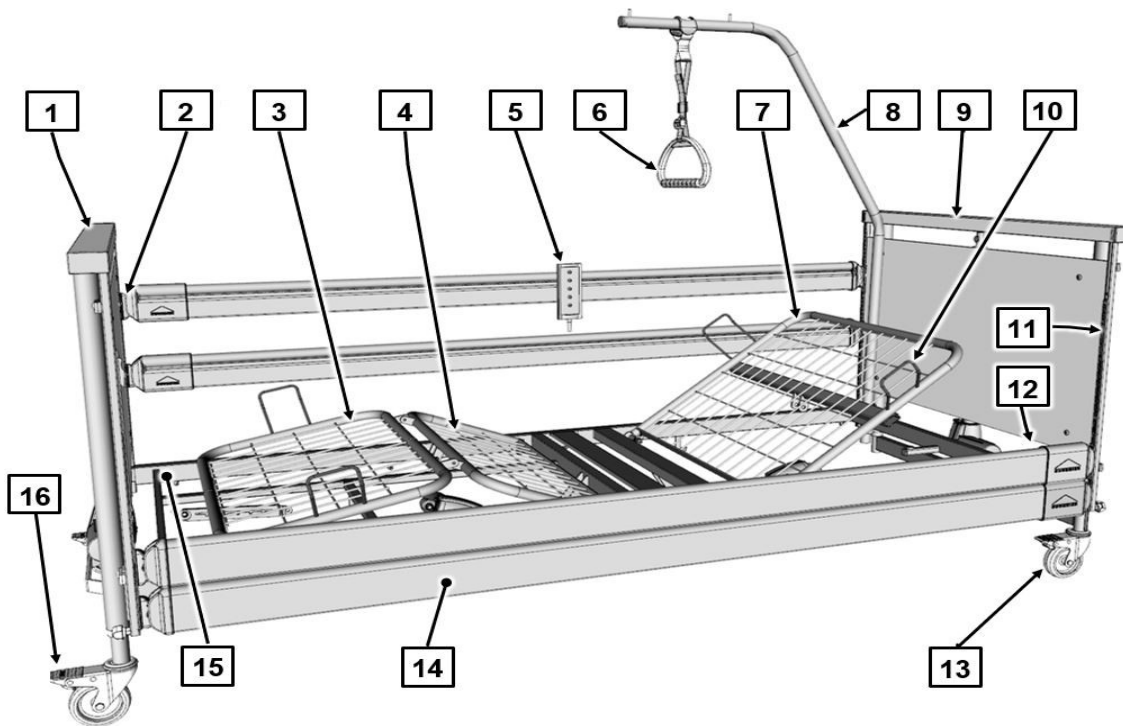

[1] Μετώπη ποδιών πλαισίου

[2] Κουμπιά απασφάλισης για πλαινό ασφαλείας (4 κομμάτια)

[3] Στήριγμα κνήμης

[4] Στήριγμα μηρού

[5] Χειριστήριο

[6] Τριγωνική λαβή

[7] Στήριγμα πλάτης

[8] Αναρτήρας

[9] Μετώπη κεφαλής πλαισίου

[10] Χερούλια στρώματος (4 κομμάτια)

[11] Οδηγοί (4 κομμάτια)

[12] Θήκες αναρτήρα (2 κομμάτια, στην εικόνα καλύπτονται)

[13] Ρόδες (4 κομμάτια)

[14] Δοκοί πλαινών ασφαλείας

[15] Πλαίσιο τελάρου

[16] Φρένο

Πίνακας περιεχομένων

Μέρος Γ: Νοσηλευτικό προσωπικό, τρόφιμοι και ιδιώτες αγοραστές

1	Ομάδες στόχου, προσόντα και υποχρεώσεις.....	1
1.1	Νοσηλευτικό προσωπικό.....	1
1.1.1	Καθήκοντα του νοσηλευτικού προσωπικού.....	1
1.2	Τρόφιμος.....	2
1.3	Ιδιώτες αγοραστές.....	2
2	Οδηγίες ασφαλείας.....	3
2.1	Οδηγίες ασφαλείας για τη λειτουργία του κρεβατιού.....	3
2.1.1	Ηλεκτρικοί αγωγοί και συνδέσεις.....	3
2.1.2	Διάρκεια λειτουργίας για ηλεκτρικούς μηχανισμούς κίνησης.....	4
2.1.3	Χειριστήριο.....	4
2.1.4	Ρύθμιση κρεβατιού.....	5
2.1.5	Τροφοδοτικό.....	6
2.2	Οδηγίες ασφαλείας για προσαρτήματα και πρόσθετες συσκευές.....	7
2.2.1	Χρήση ανυψωτήρων για τροφίμους.....	7
2.3	Υποδείξεις ασφαλείας για τα εξαρτήματα.....	8
2.4	Υπόδειξη ασφαλείας για χρήστη, τρόφιμο και ιδιώτη αγοραστή.....	8
2.5	Συμβουλές για την ασφαλή χρήση σε οικιακό περιβάλλον.....	8
3	Χειρισμός.....	10
3.1	Χειριστήριο.....	10
3.1.1	Λειτουργίες κλειδώματος.....	11
3.2	Ένδειξη λειτουργικής κατάστασης μέσω LED.....	13
3.2.1	Τροφοδοτικό LED.....	13
3.3	Ρόδες.....	14
3.4	Στήριγμα ηλεκτρικού καλωδίου.....	15
3.5	Αναρτήρας.....	16
3.5.1	Τοποθέτηση / Αφαίρεση.....	17
3.5.2	Περιοχή περιστροφής.....	17
3.6	Τριγωνική λαβή.....	18

3.6.1	Διάρκεια ζωής.....	18
3.6.2	Περιοχή ρύθμισης της χειρολαβής.....	18
3.7	Πλαϊνό ασφαλείας.....	19
3.8	Στήριγμα κνήμης.....	23
3.8.1	Ανύψωση με το χειριστήριο.....	23
3.8.2	Κατέβασμα με το χειριστήριο.....	23
3.8.3	Ανύψωση με το χέρι (επιλογή).....	23
3.8.4	Κατέβασμα με το χέρι (επιλογή).....	23
3.9	Κατέβασμα έκτακτης ανάγκης του ερεισίνωτου.....	24
4	Πίνακας αποκατάστασης βλαβών.....	27
5	Συντήρηση.....	30
5.1	Σημεία εφαρμογής.....	30
5.2	Εργασίες επιθεώρησης.....	31
6	Καθαρισμός και απολύμανση.....	33
6.1	Καθαρισμός.....	33
6.2	Απορρυπαντικά και απολυμαντικά.....	33

1 Ομάδες στόχου, προσόντα και υποχρεώσεις

1.1 Νοσηλευτικό προσωπικό

Σαν νοσηλευτικό προσωπικό θεωρούνται πρόσωπα, τα οποία λόγω της εκπαίδευσης, πείρας ή κατάρτισής τους είναι εξουσιοδοτημένα να χειρίζονται υπεύθυνα την κλίνη νοσηλείας ή να εκτελούν σε αυτή εργασίες ή έχουν ενημερωθεί για τον χειρισμό της κλίνης νοσηλείας. Επιπλέον το νοσηλευτικό προσωπικό μπορεί να διαπιστώνει και να αποφεύγει πιθανούς κινδύνους και να κρίνει την κλινική κατάσταση του τροφίμου.

1.1.1 Καθήκοντα του νοσηλευτικού προσωπικού

- Ζητήστε από τον διαχειριστή να σας ενημερώσει για τον ασφαλή χειρισμό αυτής κλίνης νοσηλείας.
- Ρωτήστε το ιατρονοσηλευτικό προσωπικό, σε περίπτωση που είστε αβέβαιοι σχετικά με την πιθανή χρήση των πλαϊνών ασφαλείας ή αναγκαιότητα ενεργοποίησης των λειτουργιών κλειδώματος των ηλεκτρικών ρυθμίσεων.
- Στην Γερμανία: Σαν νοσηλευτικό προσωπικό είστε υποχρεωμένος πριν από κάθε χρησιμοποίηση μιας κλίνης νοσηλείας, σύμφωνα με το διάταγμα περί λειτουργίας ιατρικών προϊόντων (MPBetreibV) § 2, να βεβαιωθείτε για την λειτουργική ικανότητα και την κανονική κατάσταση της κλίνης νοσηλείας και να τηρείτε κατά τον χειρισμό και συντήρηση τις οδηγίες χρήσεως - ειδικότερα τις υποδείξεις ασφαλείας.
Μόνο τότε μπορούν να αποφευχθούν λανθασμένοι χειρισμοί και να εξασφαλιστεί ο σωστός χειρισμός, για να αποτραπούν ζημιές σε άτομα και υλικά
- Σε άλλες χώρες πρέπει να τηρούνται οι εκάστοτε ισχύοντες εθνικοί κανονισμοί σχετικά με τα καθήκοντα του νοσηλευτικού προσωπικού! Λάβετε αντίστοιχα υπόψη και τις οδηγίες χρήσης για εξαρτήματα που έχουν τοποθετηθεί στο κρεβάτι.
- Προσέξτε ιδιαίτερα την ασφαλή τοποθέτηση όλων των μετακινούμενων συνδετικών καλωδίων, εύκαμπτων σωλήνων κλπ. Βεβαιωθείτε ότι σε περίπτωση ρυθμίσεων δεν βρίσκονται στον δρόμο εμπόδια, όπως κομοδίνα, οδηγοί τροφοδοσίας ή καρέκλες.
- Βεβαιωθείτε ότι κατά την τοποθέτηση περισσότερων συσκευών (π.χ. συμπιεστές για συστήματα τοποθέτησης ασθενούς κ.λπ.) διασφαλίζεται η ασφαλής στερέωση και λειτουργία όλων των συσκευών.
- Σε περίπτωση ασαφειών απευθυνθείτε στον κατασκευαστή αυτών των συσκευών ή στην εταιρεία Burmeier.

ΠΡΟΣΟΧΗ

Κίνδυνος τραυματισμού

Η μη τήρηση αυτών των υποδείξεων μπορεί να οδηγήσει σε τραυματισμούς.

- Θέστε το κρεβάτι εκτός λειτουργίας, όταν έχετε την υποψία ότι υπάρχει κάποια βλάβη ή δυσλειτουργία.
- Βγάλτε αμέσως τον ρευματολήπτη από την πρίζα.
- Σημαδέψτε το κρεβάτι ευδιάκριτα ως "ΕΛΑΤΤΩΜΑΤΙΚΟ".
- Δηλώστε το αμέσως στον αρμόδιο διαχειριστή.

⇒ Έναν κατάλογο ελέγχου για εκτίμηση της κανονικής κατάστασης θα βρείτε στο κεφάλαιο [Μέρος Γ: Συντήρηση](#) » [30](#).

1.2 Τρόφιμος

Σε αυτές τις οδηγίες χρήσεως χαρακτηρίζεται με τον όρο τρόφιμος ένα πρόσωπο που χρήζει περίθαλψης, έχει αναπηρία ή είναι αδύναμο, και είναι κατάκοιτο στην κλίνη νοσηλείας.

Η ενημέρωση από τον διαχειριστή ή το νοσηλευτικό προσωπικό κάθε νέου τροφίμου σχετικά με τις σημαντικές για αυτόν λειτουργίες του κρεβατιού είναι απαραίτητη.

1.3 Ιδιώτες αγοραστές

Ιδιώτες αγοραστές είναι ιδιώτες τελικοί χρήστες, οι οποίοι έχουν αγοράσει οι ίδιοι αυτό το κρεβάτι για ιδιωτική μη εμπορική χρήση και θέλουν να εκτελέσουν ενδεχομένως εργασίες συναρμολόγησης και την περαιτέρω λειτουργία με ίδια ευθύνη.

2 Οδηγίες ασφαλείας

2.1 Οδηγίες ασφαλείας για τη λειτουργία του κρεβατιού

2.1.1 Ηλεκτρικοί αγωγοί και συνδέσεις

ΠΡΟΕΙΔΟΠΟΙΗΣΗ

Κίνδυνος τραυματισμού

Εάν δεν ληφθούν υπόψη αυτές οι υποδείξεις, μπορεί να προκληθούν θανατηφόρες ηλεκτροπληξίες από φθαρμένα καλώδια ρεύματος. Λάβετε τα ακόλουθα μέτρα για να αποφύγετε κινδύνους από ηλεκτροπληξία και βλάβες λειτουργίας.

- Αντικαταστήστε αμέσως ένα φθαρμένο καλώδιο ρεύματος! Ένα φθαρμένο καλώδιο ρεύματος μπορεί να προκαλέσει ηλεκτροπληξία, πυρκαγιά και άλλους κινδύνους και βλάβες λειτουργίας.
- Συνδέστε το κρεβάτι μόνο σε δίκτυο παροχής ρεύματος με γειωμένη πρίζα.
- Τοποθετήστε το καλώδιο ρεύματος και όλα τα άλλα καλώδια των πρόσθετων συσκευών κατά τέτοιο τρόπο, ώστε να μην τα τραβάτε και τα πατάτε ούτε να κινδυνεύουν, να συνθλιβονται ή να καταστρέφονται με άλλο τρόπο από κινούμενα εξαρτήματα κατά τη λειτουργία του κρεβατιού.
- Πριν από κάθε μετακίνηση βγάζετε τον ρευματολήπτη από την πρίζα.
- Κρεμάστε το καλώδιο ρεύματος μαζί με το στήριγμα καλωδίου στην μετώπη κεφαλής, ώστε να ασφαρίζεται από πτώση και να μην μπορεί να συρθεί στο δάπεδο.
- Ελέγχετε το καλώδιο ρεύματος κατά τη λειτουργία τουλάχιστον μία φορά την εβδομάδα για ζημιές (γδαρσίματα, γυμνά σύρματα, τσακισμένα σημεία, συμπιεσμένα σημεία κ.λπ.), καθώς επίσης και μετά από κάθε μηχανική καταπόνηση, π.χ. πάτημα του καλωδίου ρεύματος από το ίδιο το κρεβάτι ή από καροτσάκια μεταφοράς συσκευών, μετά από καταπονήσεις εφελκυσμού και κάμψης, όπως κύλιση του κρεβατιού με συνδεδεμένο τον ρευματολήπτη, και μετά από κάθε αλλαγή τόπου εγκατάστασης ή κάθε μετατόπιση του κρεβατιού πριν από τη σύνδεση του ρευματολήπτη.

- Ελέγχετε τακτικά τη διάταξη ανακούφισης καταπόνησης του καλωδίου τροφοδοσίας διασφαλίζοντας ότι είναι καλά βιδωμένη.
- Μην τοποθετείτε πολύπριζα κάτω από το κρεβάτι. Τα φθαρμένα καλώδια ρεύματος ή η διείσδυση υγρού μπορεί να ενέχουν κινδύνους από το ηλεκτρικό ρεύμα.
- Μην συνεχίζετε να χρησιμοποιείτε το κρεβάτι, εάν υπάρχει υποψία ότι το καλώδιο ρεύματος έχει υποστεί ζημία.

2.1.2 Διάρκεια λειτουργίας για ηλεκτρικούς μηχανισμούς κίνησης

i Δεν επιτρέπεται η υπέρβαση του χρόνου συνεχόμενης λειτουργίας των δύο λεπτών. Μετά πρέπει να τηρείτε ένα ελάχιστο διάλειμμα 18 λεπτών. Εάν το ηλεκτρικό σύστημα μετάδοσης κίνησης ενεργοποιηθεί για σημαντικά μεγαλύτερη διάρκεια, π.χ. επειδή ο τρόφιμος «παίζει» διαρκώς με το χειριστήριο, για λόγους ασφαλείας απενεργοποιείται προσωρινά η θερμική προστασία της παροχής ρεύματος. Ανάλογα με το πόσο μεγάλη ήταν η υπερφόρτωση, μπορεί να διαρκέσει μερικά λεπτά μέχρι που να μπορέσετε να διενεργήσετε ξανά περαιτέρω ρυθμίσεις. Δώστε επίσης προσοχή στις εκτενέστερες οδηγίες στο κεφάλαιο [Μέρος Γ: Πίνακας αποκατάστασης βλαβών » 27.](#)

2.1.3 Χειριστήριο

Κρεμάστε το χειριστήριο με την βοήθεια του ελαστικού του γάντζου στο κρεβάτι όταν δεν το χρειάζεστε, έτσι ώστε να μη μπορεί να πέσει τυχαία κάτω ή να είναι το πληκτρολόγιο στο εξωτερικό μέρος του κρεβατιού απροστάτευτο, επειδή συγκρούσεις με άλλα αντικείμενα ή συσκευές μπορεί να ενεργοποιήσουν ακούσια λειτουργίες ρύθμισης.

Όταν περνάτε το καλώδιο χειροστηρίου, φροντίστε να μη μπορεί να υποστεί ζημιά από κινούμενα μέρη του κρεβατιού:

- Γι' αυτό τον σκοπό κρεμάστε το χειριστήριο με το πληκτρολόγιο προς το εσωτερικό μέρος του κρεβατιού.
- Εξασφαλίστε ότι το καλώδιο δεν κινδυνεύει να συνθλιβεί, τεντωθεί ή να πάθει κάτι παρόμοιο από κινούμενα μέρη του κρεβατιού.

Έτσι αποφεύγετε άσκοπους κινδύνους από αυτόματη ενεργοποίηση μη ενεργοποιημένων ηλεκτρικών και βλάβες συστήματος λόγω μπλοκαρισμένων ηλεκτρικών συστημάτων ρύθμισης.

Για προστασία του τροφίμου και ιδιαίτερα παιδιών από ακούσιες ηλεκτρικές ρυθμίσεις, τοποθετήστε το χειριστήριο σε σημείο που να μη το φτάνουν (π.χ. στο άκρο του κρεβατιού), ή κλειδώστε τις αντίστοιχες λειτουργίες ρύθμισης.

ΠΡΟΕΙΔΟΠΟΙΗΣΗ

Κίνδυνος τραυματισμού

Η μη τήρηση μπορεί να προκαλέσει τραυματισμούς.

Κλειδώστε στο χειριστήριο τις λειτουργίες χειρισμού για τον τρόφιμο, όταν

- ο τρόφιμος δεν είναι σε θέση να χειριστεί το κρεβάτι με ασφάλεια,
- ο τρόφιμος δεν είναι σε θέση να απελευθερωθεί μόνος του από επικίνδυνες θέσεις,
- για τον τρόφιμο υπάρχει αυξημένος κίνδυνος παγίδευσης με ανεβασμένα πλευρικά κιγκλι-
δώματα κατά τη ρύθμιση του ερεισίνωτου και του στηρίγματος μηρού,
- ο τρόφιμος θα μπορούσε να κινδυνεύσει ρυθμίζοντας άθελα τα συστήματα μετάδοσης
κίνησης,
- υπάρχουν παιδιά χωρίς επίβλεψη στο δωμάτιο που βρίσκεται το κρεβάτι.
- Οι ρυθμίσεις σε τέτοιες περιπτώσεις επιτρέπεται να εκτελούνται μόνο από άτομο, που έχει
ενημερωθεί από τον διαχειριστή, ή παρουσία εκπαιδευμένου ατόμου!

2.1.4 Ρύθμιση κρεβατιού

ΠΡΟΣΟΧΗ

Κίνδυνος τραυματισμού

Σε περίπτωση μη τήρησης αυτών των υποδείξεων μπορεί να προκληθούν σωματικές βλά-
βες από παγίδευση ή σύνθλιψη!

- Όταν πραγματοποιείται οποιαδήποτε ρύθμιση, φροντίστε να μη βρίσκεται κάτω από τα
στηρίγματα ή το τελάρο κανένα από τα άκρα των τροφίμων, του νοσηλευτικού προσωπι-
κού και άλλων ατόμων, ιδιαίτερα παιδιών που παίζουν, τα οποία θα μπορούσαν να παγι-
δευθούν και να τραυματιστούν.
- Αυτό το κρεβάτι προορίζεται για χρήση ως μονόκλινο. Να τηρείτε ελάχιστη απόσταση
ασφαλείας πλάτους ενός κομοδίνου (περίπου 60 cm) μέχρι το επόμενο κρεβάτι.

ΠΡΟΣΟΧΗ

Υλικές ζημιές

Σε περίπτωση μη τήρησης αυτών των υποδείξεων μπορεί να προκληθούν ζημιές στην κλίνη νοσηλείας, που μπορούν να επηρεάσουν αρνητικά την φέρουσα ικανότητα της κλίνης νοσηλείας ή τις λειτουργίες ρύθμισης.

Βεβαιωθείτε ότι

- δεν βρίσκονται στον δρόμο εμπόδια όπως κομοδίνα, ράβδοι τροφοδοσίας, άλλες συσκευές, καρέκλες ή πήχεις προστασίας τοίχου,
- δεν βρίσκονται αντικείμενα στο πλαίσιο βάσης,
- δεν κάθονται άτομα επάνω σε ελαφρά σηκωμένα τμήματα του ερεισίνωτου και του τμήματος ποδιών.

2.1.5 Τροφοδοτικό

ΠΡΟΕΙΔΟΠΟΙΗΣΗ

Κίνδυνος τραυματισμού

Η μη τήρηση αυτών των υποδείξεων μπορεί να προκαλέσει τραυματισμούς από ηλεκτροπληξία.

Τροφοδοτικό που έχει υποστεί ζημιά δεν επιτρέπεται να χρησιμοποιηθεί όταν,

- διαπιστώνονται μηχανικές βλάβες στο ρακόρ του καλωδίου
- διαπιστώνονται μηχανικές βλάβες στον ρευματολήπτη και το περίβλημα.

2.2 Οδηγίες ασφαλείας για προσαρτήματα και πρόσθετες συσκευές

2.2.1 Χρήση ανυψωτήρων για τροφίμους

ΠΡΟΣΟΧΗ

Κίνδυνος τραυματισμού

Η μη τήρηση αυτών των υποδείξεων μπορεί να οδηγήσει σε τραυματισμούς.

- Μόνο με τη χρήση γνήσιων εξαρτημάτων Burmeier, τα οποία είναι πλήρως προσαρμοσμένα στο εκάστοτε μοντέλο κρεβατιού, επιτυγχάνεται η απρόσκοπτη, ασφαλής λειτουργία και η μέγιστη προστασία του τροφίμου!

ΠΡΟΣΟΧΗ

Κίνδυνος τραυματισμού

Η μη τήρηση αυτών των υποδείξεων μπορεί να οδηγήσει σε τραυματισμούς.

- Από την τοποθέτηση αυτών των εξαρτημάτων δεν επιτρέπεται να δημιουργούνται κατά την ρύθμιση των στηριγμάτων σημεία σύνθλιψης ή διάτμησης για τον ασθενή. Εάν αυτό δεν μπορεί να εξασφαλιστεί, πρέπει να κλειδώσετε τις σχετικές λειτουργίες ρύθμισης! (Χρησιμοποιήστε για τον σκοπό αυτό τις λειτουργίες κλειδώματος του χειριστηρίου.)

ΠΡΟΣΟΧΗ

Υλικές ζημιές

Η μη τήρηση αυτών των υποδείξεων μπορεί να οδηγήσει σε υλικές ζημιές των εξαρτημάτων.

- Προσέξτε κατά την χρήση εξωτερικών ηλεκτρικών εξαρτημάτων, όπως π. χ. γερανών ανύψωσης τροφίμων, φωτιστικών ανάγνωσης ή συμπιεστών για συστήματα αποθήκευσης, να μην μπορούν να μπλέκονται ή φθείρονται τα ηλεκτρικά τους καλώδια σε κινούμενα μέρη της κλίνης νοσηλείας.

2.3 Υποδείξεις ασφαλείας για τα εξαρτήματα

ΠΡΟΣΟΧΗ

Κίνδυνος τραυματισμού

Η μη τήρηση αυτών των υποδείξεων μπορεί να οδηγήσει σε τραυματισμούς.

- Μόνο με τη χρήση γνήσιων εξαρτημάτων Burmeier, τα οποία είναι πλήρως προσαρμοσμένα στο εκάστοτε μοντέλο κρεβατιού, επιτυγχάνεται η απρόσκοπτη, ασφαλής λειτουργία και η μέγιστη προστασία του τροφίμου!

2.4 Υπόδειξη ασφαλείας για χρήστη, τρόφιμο και ιδιώτη αγοραστή

Ζητήστε από τον διαχειριστή / ειδικευμένο έμπορο /το αρμόδιο κατάστημα ιατρικού εξοπλισμού να σας ενημερώσει για τον ασφαλή χειρισμό αυτού του κρεβατιού.

Ζητήστε συμβουλή από ιατρονοσηλευτικό προσωπικό, σε περίπτωση που δεν είστε σίγουροι σχετικά με την πιθανή χρήση των πλαϊνών ασφαλείας ή την αναγκαιότητα ενεργοποίησης των λειτουργιών κλειδώματος των ηλεκτρικών ρυθμίσεων.

2.5 Συμβουλές για την ασφαλή χρήση σε οικιακό περιβάλλον

Παρακαλούμε να χρησιμοποιείτε τον ακόλουθο πίνακα σαν βοήθεια για την αναγνώριση και αποφυγή πιθανών δυσμενών συνθηκών εφαρμογής.

Δυσμενείς συνθήκες εφαρμογής	Αποφεύγεται ως εξής
Ηλεκτρικός εξοπλισμός:	
Ζημιά των τηλεχειρισμών / συνδετικών αγωγών	Κρεμάστε τα χειριστήρια στον γάντζο, μην περνάτε αγωγούς κατά μήκος του κρεβατιού / μην πατάτε τους αγωγούς με τους τροχούς
Οι ηλεκτρικές λειτουργίες ρύθμισης δεν είναι κλειδωμένες, πιθανή παγίδευση από ακούσια ενεργοποίηση	Να κλειδώνετε τις λειτουργίες τηλεχειρισμού, όταν μπορεί τρόφιμοι / παιδιά που παίζουν να τεθούν από αυτές σε κίνδυνο, μην αφήνετε στον χώρο με το κρεβάτι παιδιά χωρίς επίβλεψη
Πιθανότητα υπερθέρμανσης από χνούδια και σκόνη σε ηλεκτρικά συστήματα μετάδοσης κίνησης	Να ξεσκονίζετε, ενα χρειαστεί, ηλεκτρικά συστήματα μετάδοσης κίνησης κάτω από το τελάρο με στεγνό πανί

Δυσμενείς συνθήκες εφαρμογής	Αποφεύγεται ως εξής
Κατοικίδια μπορεί να ροκανίζουν ηλεκτρικούς αγωγούς: Πιθανότητα δυσλειτουργιών / ηλεκτροπληξίας	Μην αφήνετε να τρέχουν ελεύθερα τρωκτικά στον ίδιο χώρο με κρεβάτι
Παρεμβολές από συσκευές / Αντικείμενα κοντά στο κρεβάτι	
Κίνδυνος πυρκαγιάς λόγω έκλυσης θερμότητας από φως ανάγνωσης, θερμαντικό σώμα κλπ.	Να χρησιμοποιείτε μόνο φώτα ανάγνωσης LED, που δεν θερμαίνονται πολύ. Να χρησιμοποιείτε μόνο τεχνικά άψογες συσκευές σύμφωνα με τις οδηγίες χρήσης τους, να τηρείται τις αποστάσεις ασφαλείας από το κρεβάτι
Κίνδυνος σύγκρουσης / Υλικές ζημιές κατά την ρύθμιση του κρεβατιού	Να τηρείτε απόσταση ασφαλείας προς άλλα αντικείμενα / κεκλιμένες σκεπές / περβάζια
Παγιδευμένοι συνδετικοί αγωγοί / παγιδευμένα λάστιχα συστημάτων μετατόπισης αέρος, εισπνευστήρες κλπ.	Να τοποθετείτε και να στερεώνετε αγωγούς / λάστιχα με τρόπο ώστε να μη μπορούν να παγιδευτούν κατά την ρύθμιση του κρεβατιού



ΠΡΟΕΙΔΟΠΟΙΗΣΗ

Κίνδυνος τραυματισμού

Σε περίπτωση μη τήρησης αυτών των υποδείξεων μπορεί να προκληθούν σωματικές βλάβες στον χρήστη από παγίδευση / σταγγαλισμούς.

- Ζητήστε συμβουλή από ιατρονοσηλευτικό προσωπικό, σε περίπτωση που δεν είστε σίγουροι σχετικά με την πιθανή χρήση των πλαινών ασφαλείας ή την αναγκαιότητα ενεργοποίησης των λειτουργιών κλειδώματος των ηλεκτρικών ρυθμίσεων.

3 Χειρισμός

3.1 Χειριστήριο

Όλες οι ηλεκτρικές διαδικασίες ρύθμισης αυτής της κλίνης νοσηλείας μπορούν να ελεγχθούν με το χειριστήριο. Η περιοχή ρύθμισης όλων των λειτουργιών περιορίζεται ηλεκτρικά/μηχανικά εντός του επιτρεπόμενου εύρους. Για λόγους ασφαλείας είναι ενσωματωμένες στο χειριστήριο λειτουργίες κλειδώματος. Διαδικασίες ρύθμισης μπορούν έτσι να κλειδωθούν στο χειριστήριο για προστασία του τροφίμου, όταν αυτό το απαιτεί, κατά την άποψη του θεράποντος ιατρού, η κλινική κατάσταση του τροφίμου.

- Το χειριστήριο μπορεί να κρεμαστεί στο κρεβάτι με τον δικό του ελαστικό γάντζο.
- Το χειριστήριο είναι αδιάβροχο και μπορεί να σκουπιστεί.
- Ενημερώστε τον τρόφιμο για τις λειτουργίες του χειριστηρίου!
- Οι κινητήρες μετάδοσης κίνησης εργάζονται για όσο πιέζεται το αντίστοιχο πλήκτρο.
- Οι ρυθμίσεις μπορούν να γίνουν, εκτός από την κατώτερη θέση ποδιού, στις δύο κατευθύνσεις.

- Βασικά ισχύει για τα πλήκτρα:  Ανύψωση,  Κατέβασμα

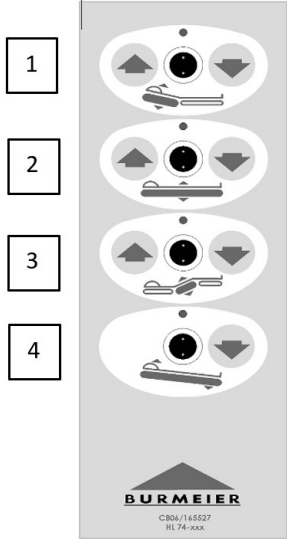
[1]	Στήριγμα πλάτης	
[2]	Ύψος του τελάρου	
[3]	Στήριγμα μηρού	
[4]	Κατώτερη θέση ποδιού Λύστε πριν την ρύθμιση μιας κατώτερης θέσης ποδιών τα φρένα των τροχών στην πλευρά κεφαλής ή ποδιών, για να αποτρέψετε πιθανή πρόκληση ζημιάς στο πάτωμα.	

-  Μετακινείτε το τελάρo καθ' ύψος τουλάχιστον 1 φορά τη ημέρα έως τον ανώτερο και τον κατώτερο αναστολέα. Έτσι πετυχαίνετε μια αυτόματη εξισορρόπηση και των δύο ανεξάρτητων συστημάτων ρύθμισης και φέρνετε το τελάρo σε οριζόντια θέση.

ΠΡΟΣΟΧΗ

Υλικές ζημιές

Η μη τήρηση μπορεί να οδηγήσει σε ζημιές στο κρεβάτι ή σε αντικείμενα.

Εάν σε περίπτωση υπερφόρτωσης ή εμποδίων (π.χ. περβάζια) το κρεβάτι ρυθμιστεί περαιτέρω στη διαδρομή ρύθμισης (ανύψωση), μπορεί να προκληθούν υλικές ζημιές στο κρεβάτι ή σε άλλα αντικείμενα, επειδή το σύστημα μετάδοσης κίνησης δεν διαθέτει ηλεκτρονικό σύστημα απενεργοποίησης σε περίπτωση υπερφόρτωσης.

- Γι' αυτόν τον λόγο, αποφύγετε τη φόρτωση του κρεβατιού με βάρος πάνω από το επιτρεπτό.
- Φροντίστε να μην υπάρχουν εμπόδια σε όλο το εύρος ρύθμισης του κρεβατιού. Δεν επιτρέπεται να βρίσκονται στη διαδρομή ρύθμισης έπιπλα, περβάζια, κεκλιμένοι τοίχοι σκεπής κλπ.

3.1.1 Λειτουργίες κλειδώματος

ΠΡΟΕΙΔΟΠΟΙΗΣΗ

Κίνδυνος τραυματισμού

Σε περίπτωση μη τήρησης αυτών των υποδείξεων, μπορεί να προκληθούν σωματικές βλάβες από λάθος χειρισμό του χειριστήριου.

- Ο χειρισμός της λειτουργίας κλειδώματος επιτρέπεται αποκλειστικά στο νοσηλευτικό προσωπικό!
- Εάν η κλινική κατάσταση του τροφίμου είναι τόσο κρίσιμη, ώστε να υπάρχει για αυτόν κίνδυνος από την ρύθμιση του κρεβατιού με το χειριστήριο, πρέπει ο χρήστης να κλειδώσει αμέσως το χειριστήριο. Η κλίνη νοσηλείας παραμένει στην θέση που ήταν κατά την αποσύνδεση.

3.1.1.1 Χειριστήριο

ΠΡΟΣΟΧΗ
Υλικές ζημιές

Εάν δεν ληφθούν υπόψη αυτές οι υποδείξεις, μπορεί να προκύψουν βλάβες του χειριστηρίου.

- Μην στρίβετε το κλειδί κλειδώματος με τη βία πέρα από το τέρμα της κλειδαριάς ασφαλείας! Μπορεί η κλειδαριά ασφαλείας ή ολόκληρο το χειριστήριο να υποστεί ζημιά.

ΠΡΟΕΙΔΟΠΟΙΗΣΗ
Κίνδυνος τραυματισμού

Σε περίπτωση μη τήρησης αυτών των υποδείξεων, μπορεί να προκληθούν σωματικές βλάβες από λάθος χειρισμό του χειριστηρίου.

- Το κλειδί κλειδώματος βρίσκεται κατά την παράδοση του κρεβατιού στο χειριστήριο και δεμένο με έναν συνδετήρα καλωδίων.
- Το κλειδί κλειδώματος δεν προβλέπεται για την χρήση από τον τρόφιμο.
- Το κλειδί κλειδώματος πρέπει να αφαιρεθεί από το χειριστήριο.
- Το νοσηλευτικό προσωπικό ή ένα από τον γιατρό εξουσιοδοτημένο άτομο θα πρέπει να επιφορτιστεί με την φύλαξη του κλειδιού κλειδώματος.

Εργαλείο/Σύμβολο	Λειτουργία/Σημασία
	<p>Στρίψτε την εκάστοτε κλειδαριά ασφαλείας στο χειριστήριο με το κλειδί κλειδώματος δεξιόστροφα στην θέση ασφαλείας.</p> <p>Το χρώμα της εκάστοτε ένδειξης αλλάζει από πράσινο σε κίτρινο.</p>

Εργαλείο/Σύμβολο	Λειτουργία/Σημασία
	<p>Κινητήρας απελευθερωμένος:</p> <p>Η κλειδαριά ασφαλείας είναι σε κάθετη θέση</p> <p>Χρώμα της ένδειξης: πράσινο</p> <p>Μπορείτε να πατήσετε τα πλήκτρα (ακούτε ένα «κλικ»)</p>
	<p>Κινητήρας κλειδωμένος:</p> <p>Η κλειδαριά ασφαλείας είναι στραμμένη δεξιόστροφα κατά περίπου 90°</p> <p>Χρώμα της ένδειξης: κίτρινο</p> <p>Τα πλήκτρα είναι ασφαλισμένα</p>

3.2 Ένδειξη λειτουργικής κατάστασης μέσω LED

Το τροφοδοτικό, ο έλεγχος και το χειριστήριο διαθέτουν από εκάστοτε μια LED, η οποία ανάλογα με την λειτουργική κατάσταση αναβοσβήνει / ανάβει σε πορτοκαλί, κίτρινο ή πράσινο χρώμα. Η σημασία που έχουν οι ενδείξεις LED περιγράφεται στους ακόλουθους πίνακες.

3.2.1 Τροφοδοτικό LED

Χρώμα LED	Κατάσταση	Διάρκεια	Σημασία
κίτρινο	ανάβει	διαρκώς	Αποδέσμευση της τάσης για τον έλεγχο. Δεν μπορούν να εκτελεστούν λειτουργίες
πράσινο	ανάβει	διαρκώς	Το τροφοδοτικό βρίσκεται σε κατάσταση νάρκης

Χρώμα LED	Κατάσταση	Διάρκεια	Σημασία
Η LED είναι σβηστή	δεν ανάβει		Το τροφοδοτικό: <ul style="list-style-type: none"> • δεν είναι συνδεδεμένο στο ηλεκτρικό δίκτυο • είναι ελαττωματικό • υπερθερμάνθηκε

3.3 Ρόδες

ΠΡΟΕΙΔΟΠΟΙΗΣΗ

Κίνδυνος τραυματισμού

Σε περίπτωση μη τήρησης αυτών των υποδείξεων μπορεί να προκληθούν σωματικές βλάβες από πτώση, σαν αποτέλεσμα κύλισης του κρεβατιού στο ανέβασμα/κατέβασμα καθώς και συνθλίψεις.

- Να φοράτε κατά τον χειρισμό του κρεβατιού κλειστά παπούτσια, για να αποφύγετε τραυματισμούς στα δάχτυλα των ποδιών.
- Βεβαιωθείτε ότι έχουν δεθεί τα φρένα σε τουλάχιστον τρεις ρόδες.
- Βεβαιωθείτε ότι το κρεβάτι είναι πάντα φρεναρισμένο (τουλάχιστον τρεις τροχοί), όταν μένει ανεπίβλεπτο μαζί με έναν τρόφιμο.
- Εάν το κρεβάτι στέκεται σε κεκλιμένη επιφάνεια (π.χ. επάνω σε μια ράμπα), πρέπει οι τροχοί να ακινητοποιούνται με τα φρένα.
- Πρέπει πάντα να εξασφαλίζεται η σταθερή θέση του κρεβατιού.



Μέρος Γ: Εικ.1:
Φρενάρισμα των τροχών

ΠΡΟΣΟΧΗ

Υλικές ζημιές

Η μη τήρηση μπορεί να προκαλέσει υλικές ζημιές στο κρεβάτι και στον γύρω χώρο.

- Να μετακινείτε το κρεβάτι μόνο όταν το τελάρο βρίσκεται στην χαμηλότερη θέση.
- Βεβαιωθείτε πριν από κάθε μετακίνηση του κρεβατιού ότι το τροφοδοτικό έχει τοποθετηθεί σε ασφαλές μέρος επάνω στο κρεβάτι, για να μην μπορεί να πέσει κάτω.
- Βεβαιωθείτε πριν από κάθε μετακίνηση του κρεβατιού ότι δεν φρενάρει καμία από τις ρόδες, για να αποτρέψετε την αυξημένη φθορά του πέλματος των ροδών και ενδεχομένως ίχνη εκτριβής στο πάτωμα.
- Να προσέχετε ώστε το καλώδιο του ρευματολήπτη/τροφοδοτικού μεταγωγής να μην μπορεί να τεντωθεί, να πατηθεί ή να υποστεί κάποια άλλη ζημιά.
- Να ελέγχετε αν ενδεχομένως τοποθετημένα καλώδια, εύκαμπτοι σωλήνες ή αγωγοί εγκατεστημένων συσκευών έχουν ασφαλιστεί επαρκώς και δεν μπορούν να υποστούν ζημιά.

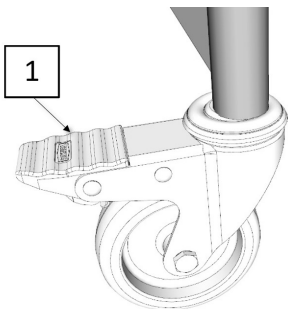

Το κρεβάτι στέκεται επάνω σε τέσσερις κατευθυνόμενες ρόδες, οι οποίες είναι όλες εξοπλισμένες με ένα φρένο ακινητοποίησης.

Φρενάρισμα: Πατήστε με το πόδι το πεντάλ του φρένου [1] προς τα κάτω.

Μετακίνηση: Σηκώστε το πεντάλ του φρένου [1] με το πόδι.

3.4 Στήριγμα ηλεκτρικού καλωδίου

Το καλώδιο του τροφοδοτικού είναι εξοπλισμένο με ένα στήριγμα καλωδίου ρεύματος. Το στήριγμα βρίσκεται επάνω στο καλώδιο ρεύματος.

ΠΡΟΣΟΧΗ

Κίνδυνος τραυματισμού

Η μη τήρηση μπορεί να οδηγήσει σε σωματικές βλάβες.

- Να κρεμάτε το στήριγμα του καλωδίου ρεύματος πριν από κάθε μετακίνηση του κρεβατιού στο πλαίσιο μετώπης κεφαλής, για να αποφύγετε το πάτημα, το μάγκωμα ή το ξήλωμα του καλωδίου ρεύματος. Αυτές οι ζημιές ενέχουν κινδύνους από ηλεκτρικό ρεύμα και μπορεί να προκαλέσουν δυσλειτουργίες.

3.5 Αναρτήρας

ΠΡΟΕΙΔΟΠΟΙΗΣΗ

Κίνδυνος τραυματισμού

Σε περίπτωση μη τήρησης αυτών των υποδείξεων μπορεί να προκληθούν σωματικές βλάβες και υλικές ζημιές από υπερβολικό φορτίο του αναρτήρα.

- Η μέγιστη ικανότητα βάρους του αναρτήρα ανέρχεται στο πρόσθιο άκρο του σε 75 kg.
- Η φέρουσα ικανότητα είναι μετρημένη έτσι, ώστε ένας βαρύς τρόφιμος που είναι ξαπλωμένος στο κρεβάτι να μπορεί να ανασηκωθεί με δική του δύναμη.
- Να μην χρησιμοποιείτε τον αναρτήρα σαν «διάταξη ανύψωσης» για τον τρόφιμο.
- Να αποφεύγετε το «κρέμασμα» ενός βαρέος τροφίμου με ολόκληρο το σωματικό του βάρος στον αναρτήρα (π.χ. όταν κατεβαίνει από το κρεβάτι).

Ένας αναρτήρας [D] που είναι τοποθετημένος στο κρεβάτι, επιτρέπει στον τρόφιμο να ανέβει και κατέβει ευκολότερα.

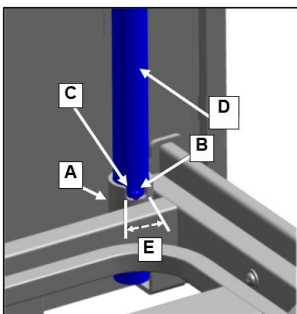

Στις δύο άκρες του πλαισίου του τελάρου, στο μέρος της κεφαλής, βρίσκονται δύο στρογγυλές θήκες αναρτήρα [A]. Η θήκη αναρτήρα έχω στο πάνω μέρος μία εγκοπή [C], που μαζί με τον άξονα [B] περιορίζει την ακτίνα περιστροφής [E] του αναρτήρα. Ο αναρτήρας [D] θα πρέπει να τοποθετηθεί από την πλευρά του κρεβατιού που ανεβαίνει και κατεβαίνει ο τρόφιμος.

3.5.1 Τοποθέτηση / Αφαίρεση

Τοποθέτηση

- Τοποθετήστε τον αναρτήρα στην θήκη. Ο μεταλλικός άξονας [B] πρέπει να βρίσκεται πάντα στην εγκοπή [C] της θήκης.

Αφαίρεση

- Τραβήξτε τον αναρτήρα [D] ίσια προς τα πάνω και βγάλτε τον από την θήκη.

3.5.2 Περιοχή περιστροφής

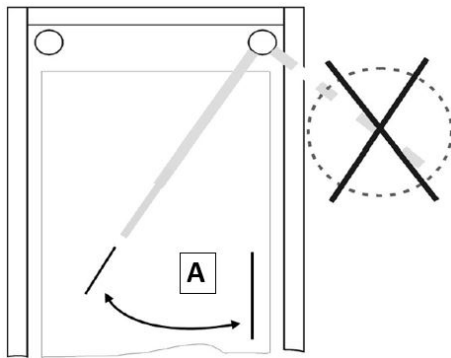

Μέρος Γ: Εικ.2:
Ακτίνα περιστροφής του αναρτήρα

ΠΡΟΕΙΔΟΠΟΙΗΣΗ

Κίνδυνος τραυματισμού

Σε περίπτωση μη τήρησης αυτών των υποδείξεων μπορεί να προκληθούν σωματικές βλάβες και υλικές ζημιές από ανατροπή του κρεβατιού.

- Να στρέφετε τον αναρτήρα μόνο εντός της περιοχής περιστροφής του κρεβατιού [A].
- Ο μεταλλικός άξονας του αναρτήρα πρέπει να βρίσκεται πάντα στην εγκοπή.

⇒ Αλλιώς υπάρχει κίνδυνος να ανατραπεί το κρεβάτι από τράβηγμα στον αναρτήρα.

3.6 Τριγωνική λαβή

Στον αναρτήρα μπορεί να στερεωθεί μία τριγωνική λαβή (χειρολαβή). Σε αυτή την τριγωνική λαβή μπορεί να ανασηκωθεί ο τρόφιμος και έτσι να έρθει ευκολότερα σε άλλη θέση. Να ελέγχετε τακτικά την τριγωνική λαβή και το λουρί για ζημιές (βλέπε **Μέρος Γ: Συντήρηση** » 30). Ελαττωματική λαβή ή ελαττωματικό λουρί πρέπει να αντικαθίστανται αμέσως.

3.6.1 Διάρκεια ζωής

Στην τριγωνική λαβή βρίσκεται ένα ρολόι με ημερομηνία. Με κανονική χρήση, η τριγωνική λαβή έχει διάρκεια ζωής τουλάχιστον πέντε χρόνια. Μετά πρέπει να διενεργείται τακτικά οπτικός έλεγχος και δοκιμή αντοχής, για να διαπιστωθεί εάν επιτρέπεται να συνεχιστεί η χρήση του.

3.6.2 Περιοχή ρύθμισης της χειρολαβής

Το ύψος της χειρολαβής μπορεί να προσαρμοστεί με το ρυθμιζόμενο λουρί στην περιοχή από περίπου 55 cm έως 70 cm (μετρημένο από το επάνω μέρος του στρώματος).

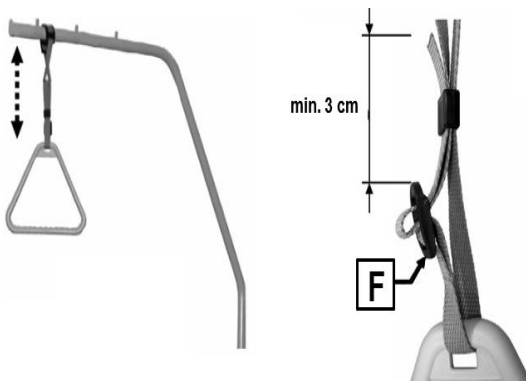

Μέρος Γ: Εικ.3:
Περιοχή ρύθμισης του αναρτήρα

- Σπρώξτε την σφιχτή θηλιά της τριγωνικής λαβής πάνω από το πρώτο μπουλόνι του αναρτήρα.
- Δοκιμάστε το ασφαλές κράτημα, τραβώντας γερά την τριγωνική λαβή προς τα κάτω.

i Η μέγιστη ικανότητα βάρους του αναρτήρα ανέρχεται στο πρόσθιο άκρο σε 75 kg.

- Η τριγωνική λαβή μπορεί να ρυθμιστεί στο ύψος με το λουρί.
- Προσέξτε ώστε το λουρί να έχει περάσει σωστά μέσα από την πόρπη.
- Προσέξτε ώστε το άκρο του λουριού να βρίσκεται τουλάχιστον 3 cm πάνω από την πόρπη [F].

3.7 Πλαϊνό ασφαλείας

Τα πλαϊνά ασφαλείας είναι κατάλληλη προστασία για να μη πέσουν οι τρόφιμοι άθελα από το κρεβάτι. Δεν είναι όμως κατάλληλα για να εμποδίσουν τη σκόπιμη εγκατάλειψη του κρεβατιού.

Σε περίπτωση εσφαλμένης εφαρμογής υφίσταται σοβαρός κίνδυνος των τροφίμων από στραγγαλισμό. Γι' αυτό προσέξτε σε κάθε περίπτωση τις ακόλουθες υποδείξεις.



ΠΡΟΕΙΔΟΠΟΙΗΣΗ

Κίνδυνος τραυματισμού

Σε περίπτωση μη τήρησης μπορεί ο τρόφιμος να υποστεί σωματικές βλάβες από την λανθασμένη χρήση των πλαϊνών ασφαλείας!

- Να χρησιμοποιείτε μόνο πλαϊνά ασφαλείας που βρίσκονται σε τεχνικά άποψη κατάσταση, δεν έχουν πάθει ζημιά και ασφαλίζουν σωστά!
- Να χρησιμοποιείτε μόνο τα πλαϊνά ασφαλείας που περιγράφονται σε αυτές τις οδηγίες. Τα πλαϊνά ασφαλείας ή είναι εργοστασιακά σταθερά ενσωματωμένα στο κρεβάτι ή διατίθενται ως εξαρτήματα.
- Εκτιμήστε και λάβετε υπόψη πριν από τη χρήση των πλαϊνών ασφαλείας την κλινική κατάσταση και τις ιδιαιτερότητες της σωματικής διάπλασης του εκάστοτε τροφίμου:
- *Εάν ο τρόφιμος είναι π.χ. πολύ συγχυσμένος ή πολύ ανήσυχος, μην χρησιμοποιείτε κατά το δυνατόν πλαϊνά ασφαλείας και καταφύγετε σε εναλλακτικά μέτρα ασφαλείας όπως ποδιές κρεβατιού, προστατευτικά χαλάκια πτώσης, κατέβασμα του τελάρου στην κατώτερη θέση και τα λοιπά.*
- *Σε περίπτωση ιδιαίτερα μικρόσωμων, αδύνατων τροφίμων, απαιτείται ενδεχομένως πρόσθετη προστασία για μείωση των αποστάσεων διάκενου των πλαϊνών ασφαλείας. Χρησιμοποιήστε τότε π.χ. προστατευτικές επενδύσεις (εξαρτήματα), ιμάντες ακινητοποίησης, κ.λπ. (Μόνο έτσι εξασφαλίζεται η αποτελεσματική ασφαλής λειτουργία προστασίας. Ο κίνδυνος παγίδευσης και διολίσθησης του ασθενούς μειώνεται.*
- Να χρησιμοποιείτε μόνο κατάλληλα, όχι πολύ μαλακά στρώματα σύμφωνα με το DIN 13014 με φαινόμενη πυκνότητα τουλάχιστον 38 kg/m³, με διαστάσεις σύμφωνα με τις απαιτήσεις των οδηγιών χρήσης, για την αποφυγή πιθανών κινδύνων για τον τρόφιμο από παγίδευση ή πνιγμό.

- Το μέγιστο επιτρεπτό ύψος των στρωμάτων εξαρτάται από το μοντέλο και τη θέση του πλαϊνού ασφαλείας που χρησιμοποιείτε. Πρέπει να διασφαλίζεται το ωφέλιμο ύψος του πλαϊνού ασφαλείας που ανέρχεται τουλάχιστον στα 22 cm πάνω από το στρώμα χωρίς φορτίο. Εάν δεν τηρείται αυτό το μέγεθος, πρέπει με δική σας ευθύνη και κατόπιν αξιολόγησης του κινδύνου, να λάβετε ενδεχομένως κατάλληλα πρόσθετα/εναλλακτικά μέτρα προστασίας, ανάλογα με την κλινική κατάσταση του τροφίμου, όπως π.χ.:
- *πρόσθετα συστήματα ασφαλείας για τον τρόφιμο*
- *τακτικούς, συχνότερους ελέγχους του τροφίμου*
- *εσωτερικές υπηρεσιακές οδηγίες για τους χρήστες*
- Εάν τα πλαϊνά ασφαλείας είναι ανυψωμένα, πρέπει να κλειδωθεί η ηλεκτρική ρύθμιση του ερεισίνωτου και του στηρίγματος μηρών:
- *Κλειδώστε τις λειτουργίες ρύθμισης στο χειριστήριο και τοποθετήστε το εκτός εμβέλειας του τροφίμου. π.χ. Στην άκρη του κρεβατιού.*

⇒ Διαφορετικά, υπάρχει κίνδυνος σύνθλιψης των άκρων του τροφίμου που βρίσκονται μεταξύ των πλαϊνών ασφαλείας σε περίπτωση ακούσιας ενεργοποίησης του χειριστηρίου. Επίσης, μπορεί να περιοριστεί η αποτελεσματικότητα των πλαϊνών ασφαλείας όταν υπάρχουν τμήματα του τελάρου που έχουν ανυψωθεί πολύ ψηλά.

ΠΡΟΕΙΔΟΠΟΙΗΣΗ

Κίνδυνος τραυματισμού

Η μη τήρηση μπορεί να προκαλέσει σωματικές βλάβες από παγίδευση/πνιγμό. Πρέπει να λαμβάνεται υπόψη η ακόλουθη υπόδειξη, όταν το κρεβάτι είναι εξοπλισμένο μονόπλευρα μόνο με πλαϊνά πάνελ και από την άλλη πλευρά του κρεβατιού με πλαϊνό(ά) ασφαλείας:
Το τοποθετημένο στρώμα μπορεί να γλιστρήσει, αν τα στηρίγματα του στρώματος δεν είναι διπλωμένα. Ο τρόφιμος μπορεί να βρεθεί στον απαγορευμένο ελεύθερο χώρο μεταξύ τελάρου και πλαϊνού ασφαλείας.

- Να χρησιμοποιείτε μόνο κατάλληλα μεγέθη στρωμάτων σύμφωνα με τις προδιαγραφές μας στο κεφάλαιο «Εξαρτήματα»
- Να χρησιμοποιείτε οπωσδήποτε τα τοποθετημένα στο κρεβάτι στηρίγματα στρώματος [1], επειδή το πλαϊνό πάνελ δεν στερεώνει από μόνο του το στρώμα.

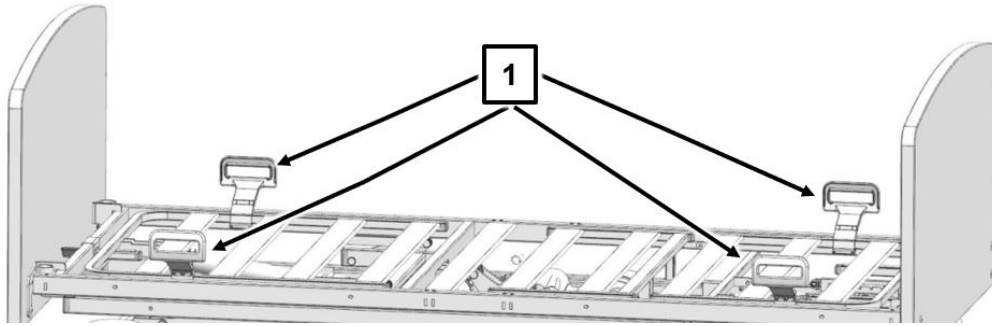

i Παρόμοιες εικόνες

Ανέβασμα:

! ΠΡΟΣΟΧΗ

Κίνδυνος τραυματισμού

Σε περίπτωση μη τήρησης μπορεί ο τρόφιμος να υποστεί σωματικές βλάβες από την εσφαλμένη χρήση των πλαϊνών ασφαλείας!

- Προσέξτε όταν είναι ανεβασμένα τα πλαϊνά ασφαλείας και ανυψωμένο το ερεισίνωτο να μη βρίσκεται κανένα από τα άκρα του τροφίμου, του νοσηλευτικού προσωπικού και άλλων ατόμων, ιδιαίτερα παιδιών που παίζουν, κάτω από το στήριγμα ή το τελάρο καθώς και ανάμεσα από τα χερούλια του στρώματος και τα πλαϊνά ασφαλείας, διότι αλλιώς μπορεί να παγιδευθούν και να τραυματιστούν.

1. Τραβήξτε επάνω τους δοκούς των πλαϊνών ασφαλείας διαδοχικά εκάστοτε από την μία άκρη, μέχρι που να ασφαλισουν στην ανώτερη θέση στα δύο άκρα. Η μετατόπιση προς τα πάνω ή προς τα κάτω δεν πρέπει να είναι δυνατή.
2. Ελέγξτε εάν έχουν ασφαλίσει, ασκώντας από πάνω πίεση στους δοκούς των πλαϊνών ασφαλείας.

Κατέβασμα:

i Παρόμοιες εικόνες

1. Ανασηκώστε λίγο τους δοκούς των πλαϊνών ασφαλείας.
2. Πατήστε τον μοχλό απασφάλισης **[a]** προς τα κάτω.

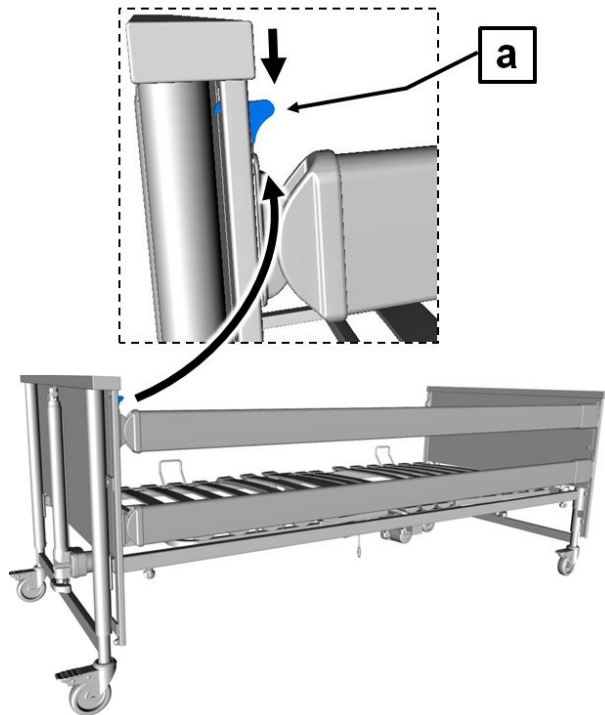

3. Χαμηλώστε αργά τους δοκούς των πλαινών ασφαλείας.

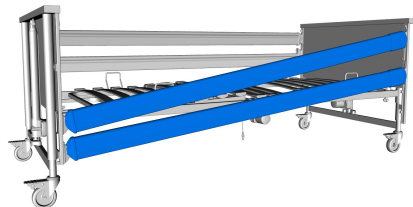

4. Επαναλάβετε το βήμα 2 και 3 στο άλλο άκρο του δοκού.

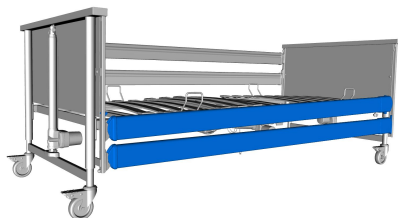

3.8 Στήριγμα κνήμης

3.8.1 Ανύψωση με το χειριστήριο

Όταν ανασηκώνεται το στήριγμα μηρού με το χειριστήριο, τότε ταυτόχρονα χαμηλώνει αυτόματα το στήριγμα κνήμης.

3.8.2 Κατέβασμα με το χειριστήριο

Όταν κατεβάζετε το ανεβασμένο στήριγμα μηρών με το χειριστήριο, το στήριγμα κνήμης κουμπώνει σε πολλές ενδιάμεσες θέσεις. Στο ανέβασμα του στηρίγματος μηρού, το στήριγμα κνήμης παραμένει στην θέση του.

3.8.3 Ανύψωση με το χέρι (επιλογή)

Σε περίπτωση ανεβασμένου στηρίγματος μηρού μπορεί το στήριγμα κνήμης να ρυθμιστεί ατομικά. Για τον σκοπό αυτό βρίσκονται κάτω από το στήριγμα κνήμης ένας ρυθμιζόμενος μηχανισμός (προαιρετικά), ο οποίος ασφαλίζει το στήριγμα κνήμης στην θέση της.

Το στήριγμα μηρού πρέπει να είναι ανεβασμένη, για να μπορείτε να ανεβάσετε το στήριγμα κνήμης.

- Ανυψώστε το στήριγμα κνήμη από το άκρο του ποδιού - όχι - μέχρι την θέση που επιθυμείτε. Το στήριγμα μηρού ασφαλίζει αυτόματα.

3.8.4 Κατέβασμα με το χέρι (επιλογή)

ΠΡΟΕΙΔΟΠΟΙΗΣΗ

Κίνδυνος τραυματισμού

Σε περίπτωση μη τήρησης αυτών των υποδείξεων μπορεί να προκληθούν σωματικές βλάβες στον χρήστη από παγίδευση ή σύνθλιψη.

- Κατεβάστε προσεκτικά το στήριγμα κνήμης. Υπάρχει κίνδυνος τραυματισμού, όταν το στήριγμα κνήμης πέσει ανεξέλεγκτα.

1. Κατεβάστε το στήριγμα μηρού πρώτα μέχρι τον άνω αναστολέα.
2. Κατεβάστε αργά το στήριγμα κνήμης.

 Όταν κατεβαίνει το στήριγμα μηρού, τότε κατεβαίνει αυτόματα και το στήριγμα κνήμης.

3.9 Κατέβασμα έκτακτης ανάγκης του ερεισίνωτου

ΠΡΟΕΙΔΟΠΟΙΗΣΗ

Κίνδυνος τραυματισμού

Σε περίπτωση μη τήρησης αυτών των υποδείξεων ασφαλείας και οδηγιών χρήσης μπορεί να προκληθούν, λόγω ανεξέλεγκτης πτώσης του ερεισίνωτου, σοβαροί τραυματισμοί σε χρήστες και τροφίμους!

1. Η εφαρμογή του κατεβάσματος έκτακτης ανάγκης σε εξαιρετική περίπτωση έκτακτης ανάγκης επιτρέπεται να διενεργηθεί μόνο από χρήστες, οι οποίοι κατέχουν τον χειρισμό που περιγράφεται ακολούθως. Σαν συνιστούμε επειγόντως να δοκιμάσετε πολλές φορές το κατέβασμα έκτακτης ανάγκης κάτω από κανονικές συνθήκες. Έτσι μπορείτε σε περίπτωση ανάγκης να αντιδράσετε γρήγορα και σωστά.

ΠΡΟΕΙΔΟΠΟΙΗΣΗ

Κίνδυνος τραυματισμού

Σε περίπτωση μη τήρησης αυτής της υπόδειξης μπορεί ο τρόφιμος και / ή ο δεύτερος χρήστης να τραυματιστούν από το ερεισίνωτο που πέφτει ανεξέλεγκτα.

1. Το χειροκίνητο κατέβασμα έκτακτης ανάγκης του ερεισίνωτου πρέπει να διενεργηθεί από δυο άτομα!

Σε περίπτωση διακοπής ρεύματος ή βλάβης του ηλεκτρικού συστήματος μετάδοσης κίνησης, το ανασηκωμένο ερεισίνωτο μπορεί να κατεβεί σε έκτακτη ανάγκη με το χέρι. Εδώ χρειάζονται οπωσδήποτε δύο από το νοσηλευτικό προσωπικό!

1. Απαλλάξτε το ερεισίνωτο από βάρος πριν από το κατέβασμα έκτακτης ανάγκης.
2. Ο πρώτος από το νοσηλευτικό προσωπικό ανασηκώνει ελαφρά το ερεισίνωτο στο απώτερο άκρο της μετώπης κεφαλής και το κρατάει γερά σε αυτή την θέση.

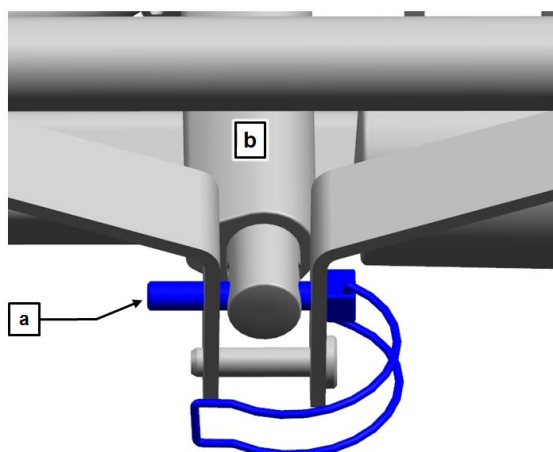

3. Ο δεύτερος από το νοσηλευτικό προσωπικό αφαιρεί τώρα την ασφαλιστική περόνη [a]. Για να γίνει αυτό, περιστρέψτε τον καμπυλωτό βραχίονα και τραβήξτε την περόνη ασφαλείας μαζί με τον βραχίονα έξω από την ανυψωτική ράβδο του κινητήρα του ερεισίνωτου [b]heraus.

4. Ο κινητήρας είναι τώρα διαχωρισμένος από το ερεισίνωτο και πέφτει προς τα κάτω.

5. Τώρα ο πρώτος από το νοσηλευτικό προσωπικό κατεβάζει προσεκτικά το ερεισίνωτο.

Για να φέρετε το κρεβάτι πάλι στην αρχική του κατάσταση:

6. Στρέψτε την ανυψωτική ράβδο πάλι προς τα πάνω, ασφαλίστε την με την περόνη ασφαλείας και γυρίστε τον συνδετήρα.

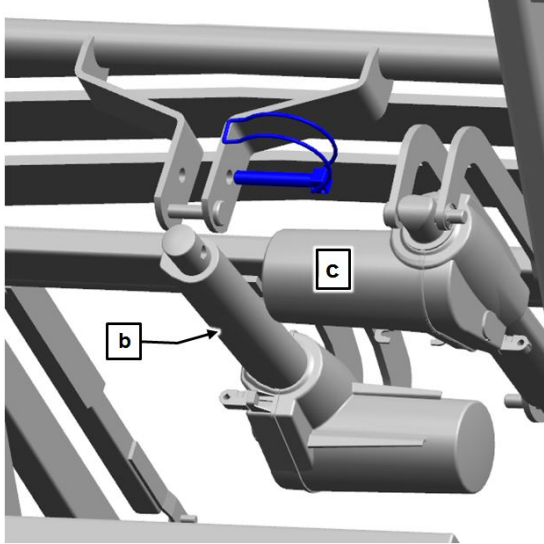

7. Περάστε την ασφαλιστική περόνη από την πλευρά του κινητήρα στηρίγματος μηρού [c]. ein.

4 Πίνακας αποκατάστασης βλαβών

Ο κάτωθι πίνακας προσφέρει βοήθεια για την αποκατάσταση των βλαβών λειτουργίας.

Εάν εμφανιστούν βλάβες λειτουργίας κατά την λειτουργία, τις οποίες το νοσηλευτικό προσωπικό δεν μπορεί να αποκαταστήσει με την βοήθεια του πίνακα αποκατάστασης βλαβών, τότε πρέπει να πληροφορηθεί το ειδικευμένο προσωπικό για επιδιόρθωση και επισκευή του αρμόδιου διαχειριστή.

ΠΡΟΕΙΔΟΠΟΙΗΣΗ

Κίνδυνος τραυματισμού

Η μη τήρηση αυτών των υποδείξεων μπορεί να οδηγήσει σε θανάσιμους τραυματισμούς.

- Το νοσηλευτικό προσωπικό δεν επιτρέπεται σε καμία περίπτωση να προσπαθήσει να αποκαταστήσει μόνο του βλάβες στα ηλεκτρικά εξαρτήματα!
- Εργασίες στον ηλεκτρικό σύστημα μετάδοσης κίνησης επιτρέπεται να εκτελούνται μόνο από το σέρβις, από τον κατασκευαστή του μηχανισμού κίνησης ή από ειδικευμένους και εξουσιοδοτημένους ηλεκτρολόγους, λαμβάνοντας υπόψη όλους τους εφαρμοστέους κανόνες VDE και τις διατάξεις ασφαλείας!

Πρόβλημα	Πιθανές αιτίες	Λύση
Χειριστήριο / Σύστημα μετάδοσης κίνησης χωρίς λειτουργία	<ul style="list-style-type: none"> • Καλώδιο χειριστηρίου / ρεύματος δεν έχει τοποθετηθεί • Ελαττωματικό χειριστήριο ή σύστημα μετάδοσης κίνησης • Οι λειτουργίες στον έλεγχο είναι κλειδωμένες 	<ul style="list-style-type: none"> → Ελέγξτε την σύνδεση → Ενημερώστε τον διαχειριστή για επισκευή → Ξεκλειδώστε τις λειτουργίες (βλέπε Μέρος Γ: Χειριστήριο » 12) → Βεβαιωθείτε ότι ο μαγνήτης αφαιρέθηκε από το χειριστήριο.
Οι κινητήρες εργάζονται μετά το πάτημα πλήκτρου μόνο για λίγο	<ul style="list-style-type: none"> • Πολύ βάρος επάνω στο κρεβάτι • Το κρεβάτι χτυπάει σε εμπόδιο 	<ul style="list-style-type: none"> → Μειώστε το φορτίο → Απομακρύνετε το εμπόδιο → Μειώστε την απόσταση

Πρόβλημα	Πιθανές αιτίες	Λύση
Παρά την άψογη παροχή ρεύματος, η λειτουργία είναι αδύνατη	<ul style="list-style-type: none"> • Ο έλεγχος απενεργοποιήθηκε προσωρινά λόγω υπερθέρμανσης • Μονάδα ελέγχου ελαττωματική 	<p>→ Μέγιστη διάρκεια ενεργοποίησης: Προσέξτε την διαλείπουσα λειτουργία 2/18 λεπτών· αφήστε την μονάδα ελέγχου να κρυώσει για περίπου ½ ώρα. Τραβήξτε το τροφοδοτικό από την πρίζα</p> <p>→ Αντικαταστήστε την μονάδα ελέγχου. Ενημερώστε τον διαχειριστή για επισκευή</p>
Οι κινητήρες κινούνται μόνο σε μία κατεύθυνση	<ul style="list-style-type: none"> • Ελαττωματικό χειριστήριο ή κινητήρας 	<p>→ Ενημερώστε τον διαχειριστή για επισκευή</p>
Οι κινητήρες σταματούν ξαφνικά μετά από μεγάλο χρονικό διάστημα ρύθμισης	<ul style="list-style-type: none"> • Ο θερμοδιακόπτης στο τροφοδοτικό μεταγωγής ενεργοποιήθηκε λόγω υπερφόρτωσης 	<p>→ Μην υπερβαίνετε τον χρόνο συνεχούς λειτουργίας των 2 λεπτών! Μετά από συνεχόμενη λειτουργία 2 λεπτών να τηρείτε ένα διάλειμμα τουλάχιστον 18 λεπτών (βλέπε Μέρος Γ: Διάρκεια λειτουργίας για ηλεκτρικούς μηχανισμούς κίνησης » 4)</p> <p>→ Επαναφορά τροφοδοτικού μεταγωγής μετά από υπερφόρτωση: Αποσυνδέστε την συσκευή από το δίκτυο ρεύματος και αφήστε το να κρυώσει επί τουλάχιστον 30 λεπτά. Μετά συνδέστε ξανά την συσκευή με το δίκτυο ρεύματος. Σε περίπτωση που η συσκευή εξακολουθεί να μην λειτουργεί: Η συσκευή είναι ελαττωματική - αντικαταστήστε την συσκευή</p>

Πρόβλημα	Πιθανές αιτίες	Λύση
Το ερεισίνωτο δεν ρυθμίζεται πλέον ηλεκτρικά	<ul style="list-style-type: none"> • Διακοπή ρεύματος • Οι μηχανισμοί κίνησης έχουν βλάβη • Πολύ μεγάλο βάρος τροφίμου (ασφαλές φορτίο εργασίας) 	→ Χρησιμοποιήστε το κατέβασμα έκτακτης ανάγκης του ερεισίνωτου!
Λειτουργίες αντίστροφα από την ετικέτα του χειριστήριου	<ul style="list-style-type: none"> • Τα εσωτερικά βύσματα του κινητήρα μπερδεύτηκαν 	→ Ενημερώστε τον διαχειριστή για επισκευή
Η φωτοδίοδος στο τροφοδοτικό δεν ανάβει	<ul style="list-style-type: none"> • Το τροφοδοτικό δεν είναι συνδεδεμένο σωστά στο δίκτυο ηλεκτρισμού • Το τροφοδοτικό υπερθερμάνθηκε • Ελαττωματικό τροφοδοτικό 	<ul style="list-style-type: none"> → Βάλτε το τροφοδοτικό σωστά → Αφήστε το τροφοδοτικό να κρυώσει → Αντικαταστήστε το τροφοδοτικό, ενημερώστε τον διαχειριστή για επισκευή
Η φωτοδίοδος στο τροφοδοτικό δεν αλλάζει το χρώμα από πράσινο σε κίτρινο, παρότι πατήθηκε το πλήκτρο	Διακοπή της γραμμής ενεργοποίησης	→ Ενημερώστε τον διαχειριστή για επισκευή
<p>Το τροφοδοτικό απενεργοποιείται·</p> <p>Η φωτοδίοδος στο τροφοδοτικό είναι σβηστή, παρόλο που υπάρχει σύνδεση με το ρεύμα·</p> <p>Η φωτοδίοδος στο τροφοδοτικό ανάβει κίτρινα, ακόμη και όταν δεν πατιέται κανένα πλήκτρο</p>	Βραχυκύκλωμα στον τροφοδοτικό αγωγό	→ Ενημερώστε τον διαχειριστή για επισκευή

5 Συντήρηση

Πέραν των εκτενών τακτικών ελέγχων από ειδικευμένο τεχνικό προσωπικό, πρέπει και ο κανονικός χρήστης (νοσηλευτικό προσωπικό, συγγενείς που φροντίζουν κλπ.) να εκτελεί σε μικρότερα, τακτικά διαστήματα, καθώς και πριν από κάθε νέο τρόφιμο, έναν ελάχιστο οπτικό και λειτουργικό έλεγχο.



ΠΡΟΕΙΔΟΠΟΙΗΣΗ

Κίνδυνος τραυματισμού

Εάν δεν ληφθούν υπόψη αυτές οι υποδείξεις, μπορεί να προκληθούν σωματικές βλάβες από φθαρμένα εξαρτήματα.

- Θέστε το κρεβάτι αμέσως εκτός λειτουργίας και αποσυνδέστε το από το ηλεκτρικό δίκτυο, όταν υπάρχουν βάσιμες υπόνοιες ότι υφίσταται λειτουργική βλάβη, μέχρι που να πραγματοποιηθεί αντικατάσταση ή επισκευή των ελαττωματικών εξαρτημάτων!
- Για αντικατάσταση ή επισκευή των ελαττωματικών εξαρτημάτων απευθυνθείτε στον αρμόδιο ειδικευμένο έμπορά σας.

5.1 Σημεία εφαρμογής

Για να αποφύγετε πιθανή δημιουργία θορύβου στα τελάρα, συνιστούμε να λιπάνετε τα εξής σημεία.

Σημεία λίπανσης

- Όλες οι περιστρεφόμενες αρθρώσεις των ερεισίνωτων, των στηριγμάτων μηρών και κνήμης καθώς και όλα τα σημεία περιστροφής σε πλαίσια/πλαίσια βάσης κλπ.

Λιπαντικό

- Συνιστούνται συνθετικά λιπαντικά έλαια όπως στρέι τεφλόν ή bio-fluid

Χρονικό διάστημα

- Όταν χρειάζεται.

Βγάλτε κατά την διάρκεια των εργασιών λίπανσης τα στρώματα από το κρεβάτι. Κρατήστε ένα πανί κάτω από τα σημεία που πρέπει να λιπαίνονται, για να αποφύγετε την ρύπανση του δαπέδου. Να αποφεύγετε την στάλαξη.

5.2 Εργασίες επιθεώρησης

Σε ιδιωτική χρήση δεν προβλέπεται τακτική επιθεώρηση. Ωστόσο, σας συνιστούμε να ελέγχετε μια φορά τον χρόνο όλα τα ηλεκτρικά και μηχανικά εξαρτήματα, για μακροχρόνια χωρίς βλάβες λειτουργία. Προς τούτο χρησιμεύει ο εξής κατάλογος ελέγχου.

Έλεγχος		OK	Όχι OK	Περιγραφή σφαλμάτων
Τι;	Πώς;			
Οπτικός έλεγχος των ηλεκτρικών εξαρτημάτων				
Χειριστήριο, καλώδιο χειριστηρίου	Ζημιά, τοποθέτηση καλωδίου			
Χειριστήριο	Ζημιά, πλαστική μεμβράνη			
Τροφοδοτικό	Ζημιά, δεν ακούγονται κροταλίσματα κατά την ανακίνηση, τοποθέτηση καλωδίων			
Οπτικός έλεγχος των μηχανικών εξαρτημάτων				
Αναρτήρας, λαβή αναρτήρα	Ζημιά, παραμορφώσεις			
Σκελετός κρεβατιού	Ζημιά, παραμορφώσεις			
Ελαστικές ξύλινες σανίδες	Ζημιά, δημιουργία ακίδων			
Ξύλινα τμήματα	Ζημιά, δημιουργία ακίδων			
Πλαίσιο τελάρου	Ζημιά, παραμορφώσεις			
Δοκοί πλαϊνών ασφαλείας	Ζημιά, δημιουργία ακίδων			
Λειτουργικός έλεγχος των ηλεκτρικών εξαρτημάτων				
Χειριστήριο	Δοκιμή λειτουργίας, λειτουργία κλειδώματος			
Λειτουργικός έλεγχος των μηχανικών εξαρτημάτων				

Έλεγχος		OK	Όχι OK	Περιγραφή σφαλμάτων
Τι;	Πώς;			
Κατέβασμα έκτακτης ανάγκης του ερεισίωτου	Δοκιμή σύμφωνα με τις οδηγίες χρήσεως			
Ρόδες	Ασφαλής πέδηση			
Βίδες	Σφίξιμο			
Πλαϊνό ασφαλείας	Ασφαλής ασφάλιση, απασφάλιση			
Μπουλόνι κινητήρα	Σφίξιμο			
Στήριγμα κνήμης	Ασφάλιση			
Εξαρτήματα (π.χ. αναρτήρας, τριγωνική λαβή)	Στερέωση, βλάβη			

6 Καθαρισμός και απολύμανση

6.1 Καθαρισμός

ΠΡΟΣΟΧΗ

Υλικές ζημιές

Η μη τήρηση αυτών των υποδείξεων μπορεί να οδηγήσει σε βλάβες.

- Τραβήξτε το τροφοδοτικό από την πρίζα και φυλάξτε το έτσι, ώστε να μην έρχεται σε επαφή με υπερβολικά πολύ νερό ή με απορρυπαντικό (βάλτε το σε πλαστική σακούλα).
- Βεβαιωθείτε ότι όλα τα βύσματα στους κινητήρες μετάδοσης κίνησης είναι συνδεδεμένα σωστά.
- Κανένα από τα ηλεκτρικά εξαρτήματα δεν επιτρέπεται να παρουσιάζει εξωτερική ζημιά, αλλιώς μπορεί να διεισδύσει νερό ή απορρυπαντικό. Αυτό μπορεί να προκαλέσει διαταραχές λειτουργίας ή βλάβες στα ηλεκτρικά εξαρτήματα.
- Τα ηλεκτρικά εξαρτήματα δεν επιτρέπεται να εκτεθούν σε πίδακα νερού, συσκευή καθαρισμού υψηλής πίεσης ή κάτι παρόμοιο! Καθαρισμός μόνο με υγρά πανιά!
- Εάν υπάρχει η υπόνοια ότι έχει διεισδύσει νερό ή άλλο υγρό σε ηλεκτρικά εξαρτήματα, τραβήξτε αμέσως το τροφοδοτικό από την πρίζα ή μην το βάλετε ξανά στην πρίζα. Σημαδέψτε ευδιάκριτα το κρεβάτι ως "ελαττωματικό" και θέστε το εκτός λειτουργίας. Φροντίστε να γίνει έλεγχος από έναν ηλεκτρολόγο.
- Εάν δεν τηρούνται αυτοί οι κανόνες, δεν αποκλείονται σοβαρές ζημιές στο κρεβάτι, στα ηλεκτρικά εξαρτήματά του και επακόλουθες βλάβες!

6.2 Απορρυπαντικά και απολυμαντικά

Λάβετε υπόψη τις ακόλουθες συστάσεις, για να μπορεί αυτό το κρεβάτι να χρησιμοποιηθεί όσο το δυνατόν περισσότερο:

- Να μην χρησιμοποιείτε μέσα εκτριβής, καθαριστικά ανοξειδωτου χάλυβα και λειαντικά απορρυπαντικά ή σφουγγαράκια καθαρισμού. Με τον τρόπο αυτό μπορεί να προκληθούν ζημιές στην επιφάνεια.
- Συνιστούμε (υγρό) καθαρισμό με πανί. Κατά την επιλογή του απορρυπαντικού πρέπει να δοθεί προσοχή, ώστε να είναι ήπιο (απαλό για το δέρμα και την επιφάνεια) και φιλικό προς το περιβάλλον. Σε γενικές γραμμές μπορεί να χρησιμοποιηθεί ένα σύνηθες απορρυπαντικό και απολυμαντικό.
- Μετά την πραγματοποίηση καθαρισμού/απολύμανσης, βεβαιωθείτε ότι δεν παραμένουν υπολείμματα στις επιφάνειες του κρεβατιού. Διαφορετικά δεν μπορεί να αποκλειστεί πρόκληση ζημιάς στην επιφάνεια των περιοχών αυτών μακροπρόθεσμα.
- Οι προδιαγραφές δοσολογίας του κατασκευαστή για απορρυπαντικά και απολυμαντικά πρέπει να τηρούνται οπωσδήποτε, για να αποφευχθεί η πρόκληση ζημιών στα πλαστικά και σε βαμμένες ή μεταλλικές επιφάνειες! Ο καθαρισμός με το χέρι χρησιμοποιώντας έναν σωλήνα ψεκασμού, ο οποίος π.χ. είναι συνδεδεμένος σε ατμοκαθαριστή ή συσκευή καθαρισμού υψηλής πίεσης, δεν επιτρέπεται. Δεν μπορεί να διασφαλιστεί η ελάχιστη απόσταση των 30 cm από τα ηλεκτρικά εξαρτήματα.
- Εάν παρά την πολύ καλή μηχανική ανθεκτικότητα έχει υποστεί το σύστημα βαφής ζημιά από γρατσουνιές ή χτυπήματα, τα οποία διαπερνούν ολόκληρο το στρώμα βαφής, θα πρέπει τα ελαττωματικά σημεία να σφραγίζονται ξανά με κατάλληλα μέσα επισκευής, για να προστατευτούν από τη διείσδυση υγρασίας. Απευθυνθείτε στην εταιρεία BURMEIER ή σε μία ειδικευμένη επιχείρηση της επιλογής σας.
- Απολυμαντικά με βάση ενώσεις διάσπασης χλωρίου μπορεί σε περίπτωση παρατεταμένης επαφής ή σε πολύ υψηλές συγκεντρώσεις να δράσουν διαβρωτικά σε μέταλλα, πλαστικά, λάστιχα και άλλα υλικά. Να χρησιμοποιείτε αυτό το μέσο με οικονομία και μόνον εφόσον είναι απαραίτητο.

Για την απολύμανση με σκούπισμα μπορούν να χρησιμοποιηθούν τα περισσότερα καθαριστικά και απολυμαντικά μέσα όπως κρύο και ζεστό νερό, απορρυπαντικά, αλκάλια και αλκοόλες.

Αυτά τα μέσα δεν επιτρέπεται να περιέχουν ουσίες, οι οποίες να αλλοιώνουν τη δομή των επιφανειών ή τις ιδιότητες πρόσφυσης των πλαστικών υλικών.

Η επιλογή των διαθέσιμων καθαριστικών και απολυμαντικών μέσων αλλάζει τακτικά. Για αυτόν τον λόγο, η εταιρεία Burmeier δοκιμάζει συνεχώς τα πιο διαδεδομένα προϊόντα ως προς τη συμβατότητά τους με τα υλικά. Ευχαρίστως σας παρέχουμε τον συνεχώς ενημερωμένο κατάλογο των δοκιμασμένων απορρυπαντικών και απολυμαντικών κατόπιν αιτήματος.

Το γερμανικό κέντρο μας εξυπηρέτησης πελατών:

Burmeier GmbH & Co. KG

(Μία επιχείρηση του ομίλου Stiegemeyer)

Industriestraße 53/D-32120 Hiddenhausen

Τηλ.:+49 (0) 5223 9769 - 0

Φαξ:+49 (0) 5223 9769 - 090

E-Mail:info@burmeier.com

Internet:www.burmeier.com

Οι πελάτες εκτός Γερμανίας μπορούν να απευθύνουν όλες τις ερωτήσεις τους στην αντιπροσωπεία μας στην εκάστοτε χώρα. Μπορείτε να βρείτε τα στοιχεία επικοινωνίας στη σελίδα μας στο διαδίκτυο.



Burmeier GmbH & Co. KG

Industriestraße 53 / D-32120 Hiddenhausen

Τηλέφωνο: +49 (0) 5223 9769- 0 / Φαξ: +49 (0) 5223 9769- 090

Email: info@burmeier.com

www.burmeier.com

